

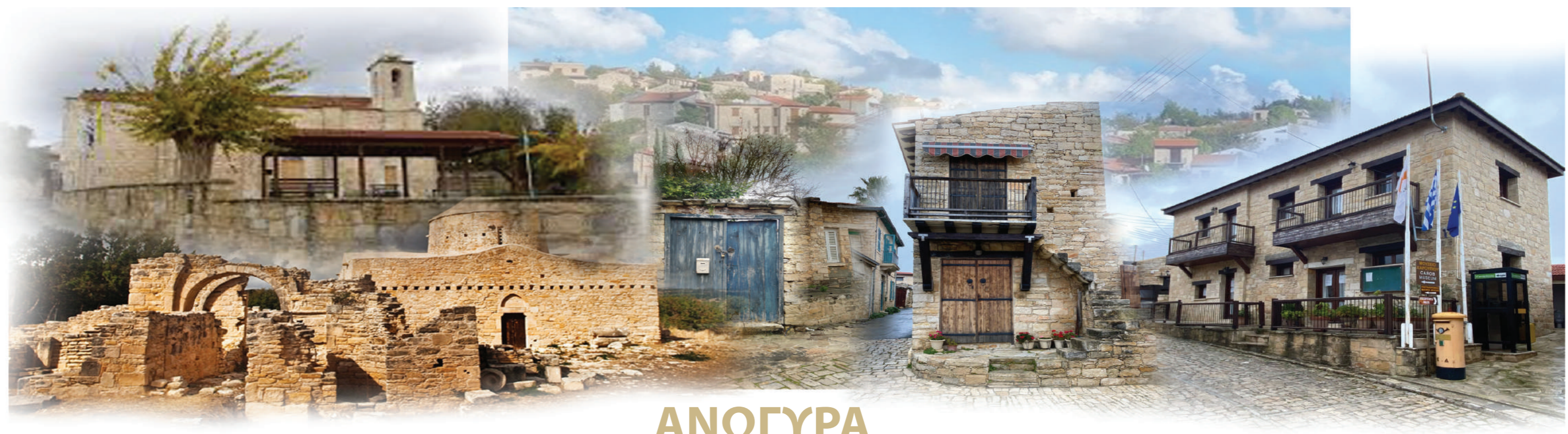

ΑΝΩΓΥΡΑ



ΑΝΩΓΥΡΑ

ΠΕΡΙΕΧΟΜΕΝΑ

- Εισαγωγικό μέρος	
- Γενικές Πληροφορίες (Τοποθεσία, Ονομασία, Πληθυσμός, Χάρτης).....	3
- Ασχολίες, Μουσεία Χαρουπιού, Εισόδοι στο χωριό.....	4
- Δημόσιες Υποδομές (Σημαντικά Κτίσματα).....	5
- Κατηγορίες Δικτύων, Στενότητα Δρόμων.....	6
- Πλατώματα/Πλατείες	7
- Τυπολογική ανάλυση	
- Σχέση πρόσβασης από τον δρόμο	8
- Χωροθέτηση οικιών στα τεμάχια σε σχέση με τον δρόμο.....	9
- Μέγεθος αυλής σε σχέση με την οικία - σχέση κτιστού άκτιστου.....	10
- Τυπολογικός πίνακας κτισμάτων.....	12
- Ανάλυση μορφολογίας	
- Ύψοι οικοδομών	13
- Μορφή και τύποι στέγασης.....	14
- Όψεις κτισμάτων.....	15
- Σχέση ύψους κτισμάτων με πλάτος δρόμων.....	16
- Ιδιοκτησία.....	17
- Τύποι εισόδων από το δρόμο.....	18
- Ανάλυση θυρωμάτων_ Πόρτες.....	19
- Ανάλυση θυρωμάτων_ Παράθυρα.....	20
- Επιμέρους μορφολογικά στοιχεία στις όψεις των οικιών.....	21
- Επιμέρους μορφολογικά στοιχεία.....	22
- Ανάλυση κατασκευής (Υλικότητα)	
- Τοιχοποιία.....	24
- Θύρες.....	25
- Ανοίγματα.....	26
- Κρόδωμα / Σκάλες.....	27
- Βιβλιογραφία.....	28

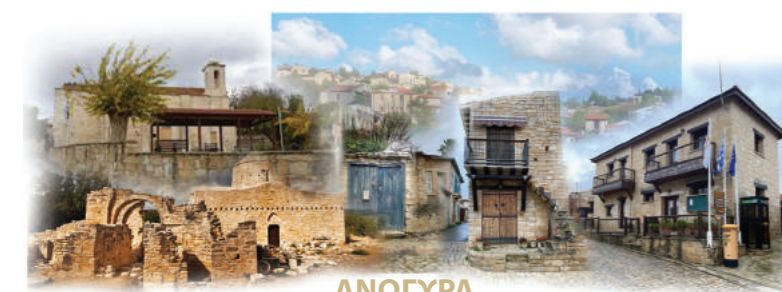

ΑΝΩΓΥΡΑ

ΑΡΗ 311 Παραδοσιακή Αρχιτεκτονική και Σύγχρονοι Προβληματισμοί
Διδάσκων: Δρ. Μαρία Φιλοκύπρου, Επίκουρη Καθηγήτρια
Εαρινό Εξάμηνο 2019-2020

ΓΕΝΙΚΕΣ ΠΛΗΡΟΦΟΡΙΕΣ

Το χωριό Ανώγυρα απέχει μόνο 45 χιλιόμετρα από την πόλη της Λεμεσού. Διανύοντας μία ευχάριστη διαδρομή ανάμεσα σε κρεμαστούς ογκόλιθους, χαρουπιές, αμυγδαλιές και αμπέλια, μπορεί κανείς να βρεθεί στο χωριό και να απολαύσει την **αυθεντικότητα που χαρακτηρίζει την αρχιτεκτονική του.**

Αξίζει να αναφερθεί πως δεν επιτρέπεται η ανέγερση ή ανακατασκευή οποιουδήποτε έργου, εάν δεν ακολουθείτε το πλάνο της κοινότητας, που δεν είναι τίποτα άλλο από τη **διατήρηση της παραδοσιακής αρχιτεκτονικής και του ανόθευτου χαρακτήρα του χωριού.** Αυτός ο παραδοσιακός χαρακτήρας του χωριού οφείλεται και στους ίδιους του κατοίκους του που με ιδιαίτερο ζήλο εργάζονται για την **αναβίωση της πολιτιστικής κληρονομιάς και των εθίμων του τόπου τους.**

ΤΟΠΟΘΕΣΙΑ

Η Ανώγυρα βρίσκεται στα **δυτικά της Λεμεσού** σε απόσταση 45 χιλιομέτρων. Το χωριό είναι κτισμένο σε **υψόμετρο 455 μέτρων** πάνω από την επιφάνεια της θάλασσας. Βρίσκεται στο δυτικό άκρο της επαρχίας, στα σύνορα με την επαρχία Πάφου. Στα νότια συνορεύει με τον Άγιο Θωμά και την Αυδήμου, στα νοτιοανατολικά με το Πραστιό Αυδήμου, στα βορειοανατολικά με την Πάχνα, στα βόρεια με τη Δορά, στα βορειοδυτικά με την Πλατανίστεια και στα δυτικά με την Πάνω Αρχιμανδρίτα.

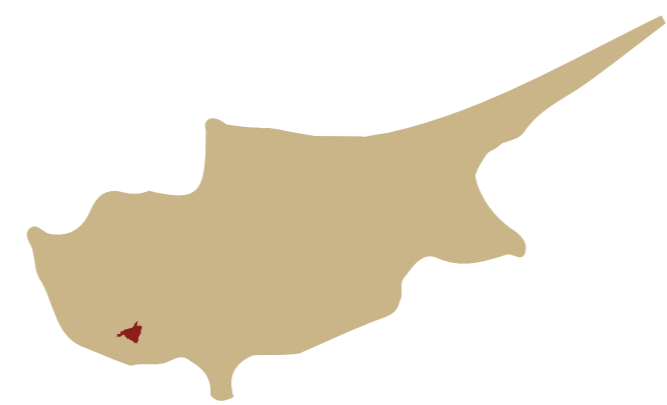

Τοποθεσία Ανώγυρας στον χάρτη

ΓΕΝΙΚΟΣ ΧΑΡΤΗΣ ΑΝΩΓΥΡΑΣ

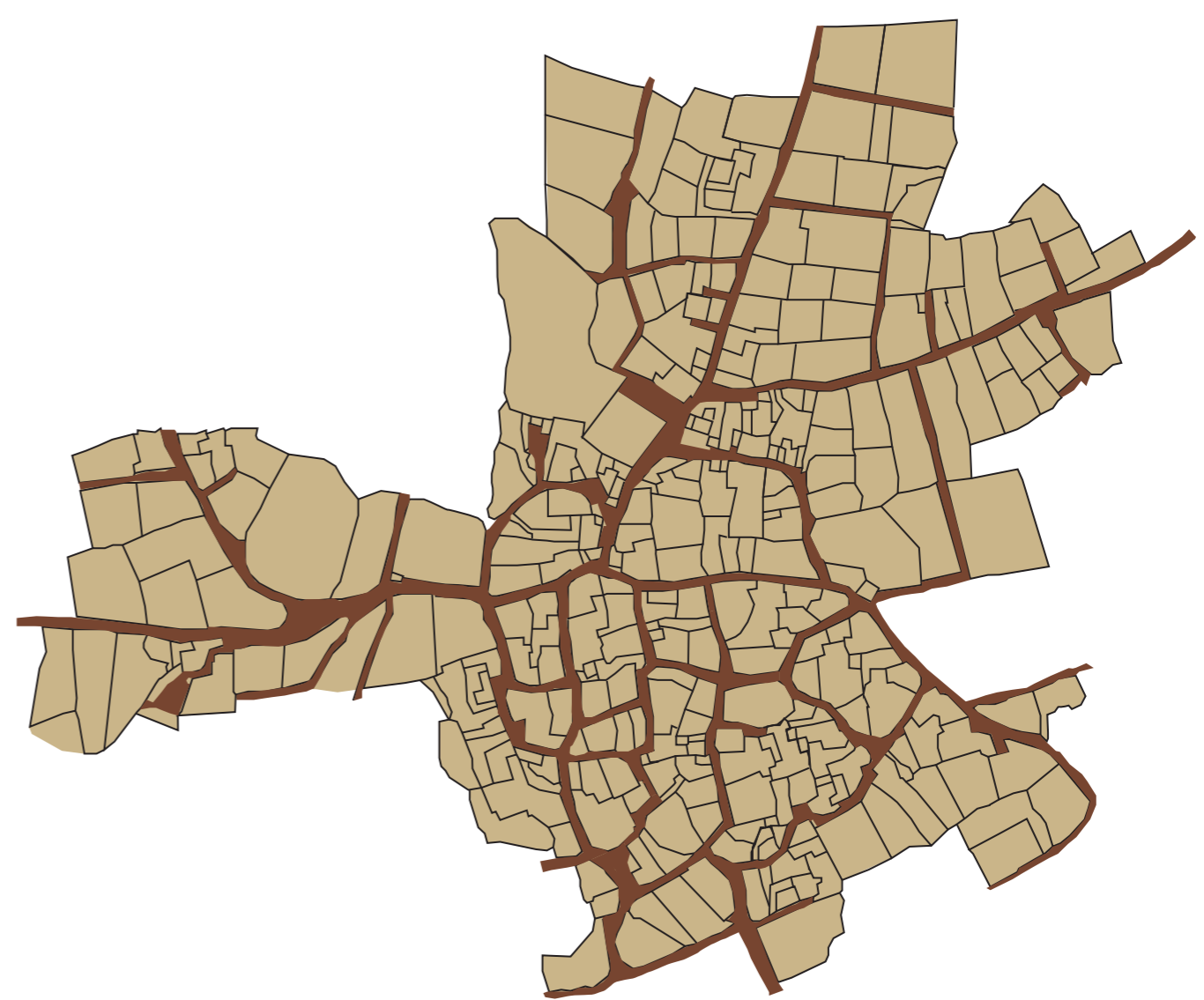

ΜΥΘΟΙ ΓΙΑ ΟΝΟΜΑΣΙΑ

-Υπάρχουν αυτοί που υποστηρίζουν, ότι το όνομα Ανώγυρα: προέρχεται από το **άνω γύροι, αφού στην αρχαιότητα το χωριό κατοικείτο και νοτιό-τερα** στην περιοχή δηλαδή των Κάτω Γύρων.
-Μία δεύτερη εκδοχή προέρχεται **από το φυτό αναγύρις** ένα φυτό που ευδοκίμει στο χωριό.
-Μία τρίτη αναφέρει, πως το χωριό πήρε το όνομά του από το Άνω Ιερά επειδή στη θέση της **σημερινής του τοποθεσίας βρίσκονταν τα Ιερά**
Ο Μας Λατρί χρησιμοποιεί τις ακόλουθες ονομασίες για την Ανώγυρα, Anoghira, Anoira, La Noyere. Σε περιγραφή της Ρωμαϊκής εποχής το χωριό αναφέρεται ως Ονόγυρα, ενώ σε παλιούς χάρτες τιτλοφορείται Ονοίρα.

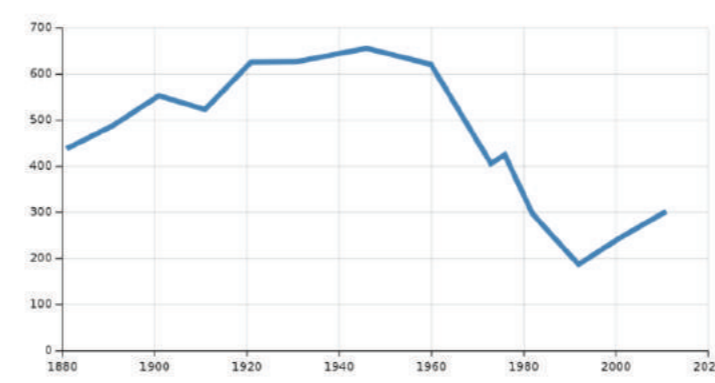

ΠΛΥΘΗΣΜΟΣ

Σύμφωνα με τις απογραφές πληθυσμού που πραγματοποιήθηκαν στην Κύπρο, ο πληθυσμός του χωριού γνώρισε **αυξομειώσεις**. Στις τελευταίες απογραφές παρουσιάζει αύξηση. Εκτός από Ελληνοκύπριους, **στο χωριό διαμένουν μόνιμα και αρκετοί ξένοι υπήκοοι.**



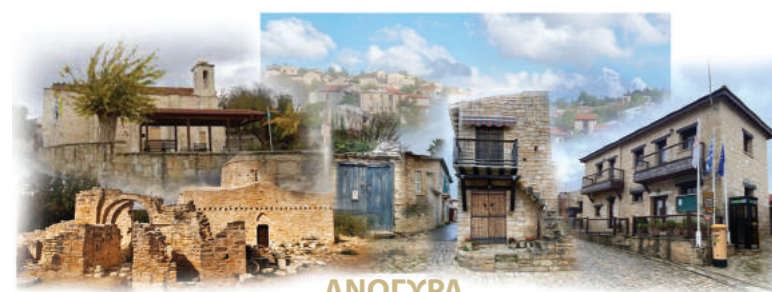

ΑΝΩΓΥΡΑ

ΑΡΗ 311 Παραδοσιακή Αρχιτεκτονική και Σύγχρονοι Προβληματισμοί

Διδάσκων: Δρ. Μαρία Φιλοκύπρου, Επίκουρη Καθηγήτρια

Εαρινό Εξάμηνο 2019-2020

ΑΣΧΟΛΙΕΣ

- 1. μικρές οικογενειακές βιοτεχνίες
- 2. γεωργία (ειδικότερα χαρουπιές)

ΣΗΜΑΝΤΙΚΟΤΗΤΑ ΧΑΡΟΥΠΙΟΥ ΓΙΑ ΤΗΝ ΑΝΩΓΥΡΑ

Στο παρελθόν η πλειοψηφία των κατοίκων της είχε ως κύρια ασχολία τη γεωργία, ενώ ανέκαθεν το χωριό χαρακτηριζόταν ως “τερατσοχώρι”, δηλαδή μέρος που συγκαταλεγόταν στους κύριους παραγωγούς χαρουπιών.



ΜΟΥΣΕΙΑ ΓΙΑ ΤΟ ΧΑΡΟΥΠΙ

1. Μουσείο Παστελιού

Το Μουσείο Χαρουπιού βρίσκεται κοντά στην πλατεία του χωριού και περιτριγυρίζεται από περιβόλια με χαρουπιές.

2. Το Παραδοσιακόν

Αυτό το μουσείο δεν λειτουργεί συνέχεια.

3. Ο Μαύρος Χρυσός

Ανοικτό καθημερινά και προσφέρει σε όλους τους επισκέπτες την πλήρη εμπειρία της δημιουργίας του παστελιού για μια ολοκληρωμένη εικόνα της παραγωγής του

Ο «μαύρος χρυσός» του νησιού, όπως αποκαλείται το χαρουπόμελο, αποτελεί σημαντικό κομμάτι της παράδοσης του χωριού. Η Ανώγυρα διατηρεί τα τοπικά έθιμα, ιδιαίτερα την παραγωγή χαρουπιών και την παρασκευή ενός υγιεινού ζαχαρωτού από χαρούπια, γνωστού ως «παστέλι». Αυτή η μακρόχρονη παράδοση γιορτάζεται κάθε Σεπτέμβριο με το Φεστιβάλ Παστελιού.

ΕΙΣΟΔΟΙ ΣΤΟ ΧΩΡΙΟ



Ο ΜΑΥΡΟΣ ΧΡΥΣΟΣ & ΜΟΥΣΕΙΟ ΠΑΣΤΕΛΙΟΥ



ΤΟ ΠΑΡΑΔΟΣΙΑΚΟΝ



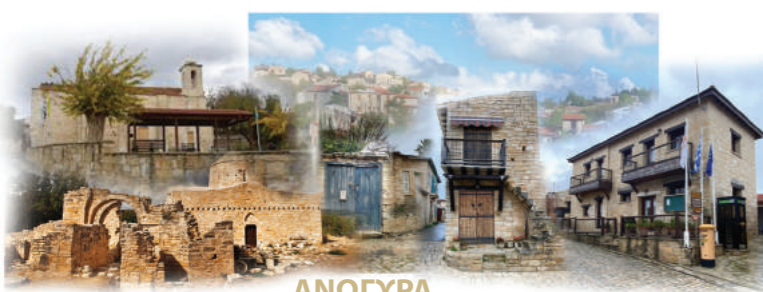

ΑΝΩΓΥΡΑ

ΑΡΗ 311 Παραδοσιακή Αρχιτεκτονική και Σύγχρονοι Προβληματισμοί
Διδάσκων: Δρ. Μαρία Φιλοκύπρου, Επίκουρη Καθηγήτρια
Εαρινό Εξάμηνο 2019-2020

ΜΟΥΣΕΙΟ ΠΑΣΤΕΛΙΟΥ



Υπάρχουν δύο Μουσεία που σχετίζονται με τις χαρουπιές και το παστέλι. Σε δύο απ' αυτά, «Το Παραδοσιακό» και «Μαύρος Χρυσός», οι επισκέπτες μπορούν να παρακολουθήσουν την όλη δραστηριότητα στα εργαστήρια όσον αφορά την παραδοσιακή διαδικασία παρασκευής του παστελιού.

ΣΗΜΕΙΟ ΘΕΑΣ "ΛΑΟΝΙΣΤΡΑ"



Με θέα στη χαράδρα που διασχίζει το Χα-Ποτάμι, κατεβαίνοντας από τις πλαγιές του Τροόδους και διατρέχοντας τους λόφους δυτικά της Λεμεσού, η Λαονίστρα αποτελεί ένα σημείο με ξεχωριστή φυσική ομορφιά, η οποία αναδεικνύεται ακόμα περισσότερο με το φως και τα χρώματα της δύσης του ήλιου.

ΜΟΝΑΣΤΗΡΙ ΤΙΜΙΟΥ ΣΤΑΥΡΟΥ



Η εκκλησία είναι κτισμένη στο ανατολικό τμήμα μιας τρίκλιτης Βασιλικής, ίσως παλαιοχριστιανικής. Στους μέσους Βυζαντινούς χρόνους κτίστηκε άλλη τρίκλιτη καμαροσκέπαστη Βασιλική, η οποία σώζεται σε αρκετό ύψος. Τον 14ον αιώνα κτίστηκε η σημερινή εκκλησία στον τύπο του μονόκλιτου ναού με τρούλο

ΜΟΥΣΕΙΟ ΕΛΙΑΣ "ΟΛΕΑΣΤΡΟ"



Το Μουσείο της Ελιάς «Ολεάστρο» στην Ανώγυρα, αναδεικνύει τον πολιτισμό και την τεχνολογία της ελιάς και της ελαιοπαραγωγής. Στο «Σπίτι της Ελιάς» παρουσιάζεται η ιστορία της ελιάς και του ελαιόλαδου από τα προϊστορικά χρόνια μέχρι τις μέρες μας καθώς και διάφορα ιστορικά αντικείμενα.

ΔΗΜΟΣΙΕΣ ΥΠΟΔΟΜΕΣ

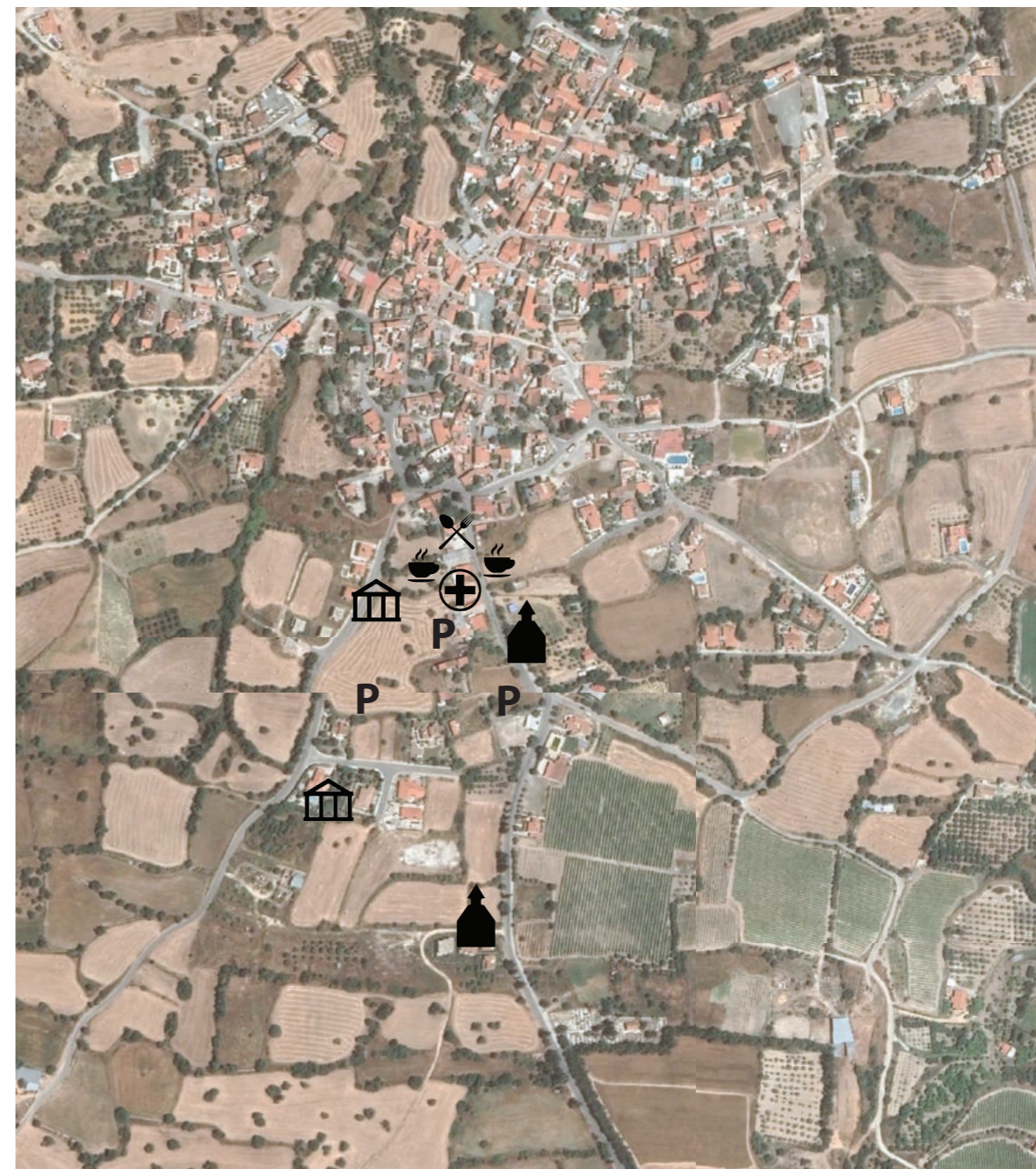

-  Εκκλησία
-  Μουσείο
-  Καφετέρια

-  Ιατρείο
-  Εστιατόριο
-  Πάρκινγκ

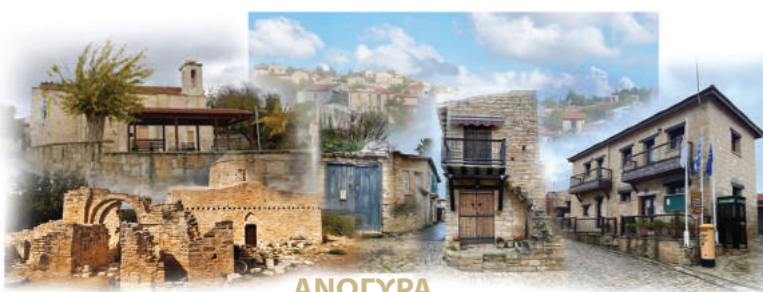

ΑΝΩΓΥΡΑ

ΑΡΗ 311 Παραδοσιακή Αρχιτεκτονική και Σύγχρονοι Προβληματισμοί
Διδάσκων: Δρ. Μαρία Φιλοκύπρου, Επίκουρη Καθηγήτρια
Εαρινό Εξάμηνο 2019-2020

Η διακίνηση στο χωριό γίνεται διαμέσου ακανόνιστων δρόμων. Τα δίκτυα αυτά διαφέρουν μεταξύ τους ανάλογα με το πλάτος τους και έτσι ορίζεται η διακίνηση που επιτρέπεται να εξελιχθεί σε αυτά.

ΠΡΟΒΛΗΜΑ

Το κυριότερο πρόβλημα που πολλοί κάτοικοι αναφέρουν είναι οι πολύ στενοί δρόμοι που δεν κάνουν την διακίνηση με τα αυτοκίνητα αλλά ούτε και του σχολικού λεωφορείου εύκολη.

ΣΤΕΝΟΤΗΤΑ ΔΡΟΜΩΝ



- Πολύ Στενός Δρόμος (1,5m - 2m)
- Πιο πλατύς Δρόμος (3m - 5m)

ΑΔΙΕΞΟΔΟΙ



Οι αδιεξόδοι λειτουργούν σαν χώροι ένωσης της κάθε γειτονιάς ή σαν χώροι στάθμευσης ανάλογα.

ΚΑΤΗΓΟΡΙΕΣ ΤΩΝ ΔΙΚΤΥΩΝ ΤΟΥ ΧΩΡΙΟΥ

1. ΠΕΖΟΔΡΟΜΟΙ

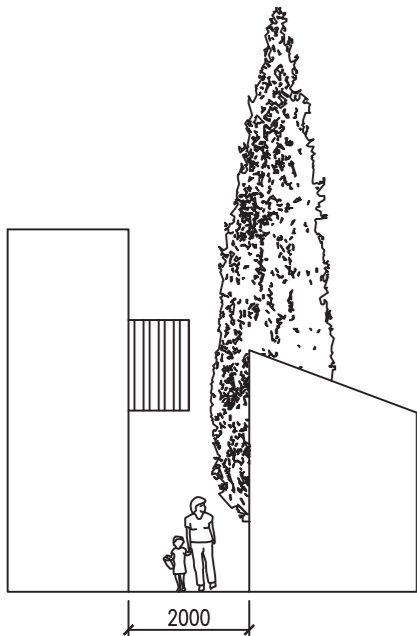

2. ΔΡΟΜΟΙ ΜΟΝΗΣ ΚΥΚΛΟΦΟΡΙΑΣ

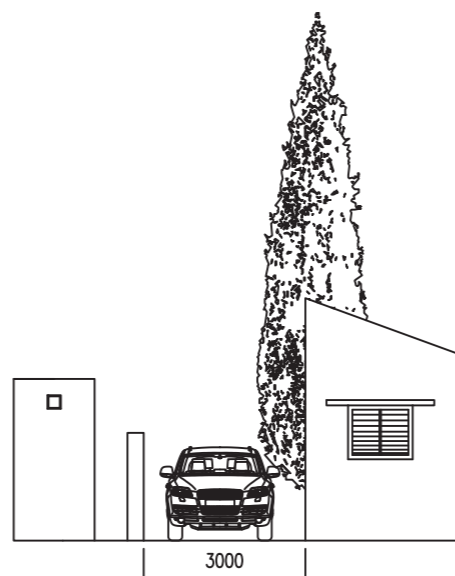

3. ΔΡΟΜΟΙ ΔΙΠΛΗΣ ΚΥΚΛΟΦΟΡΙΑΣ

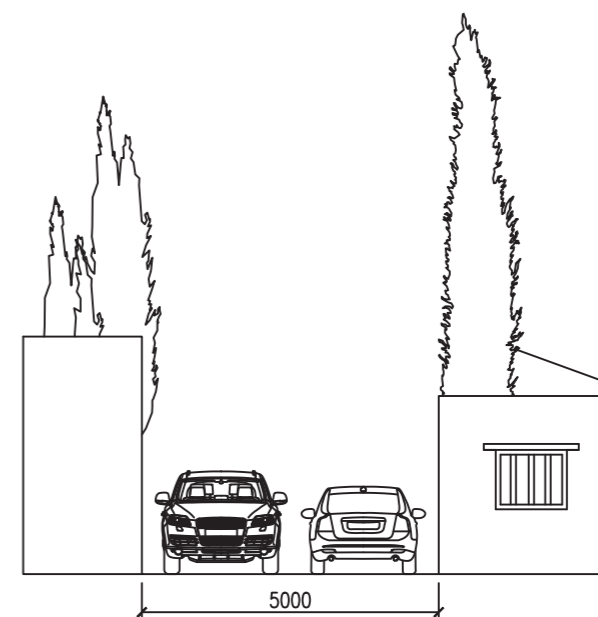

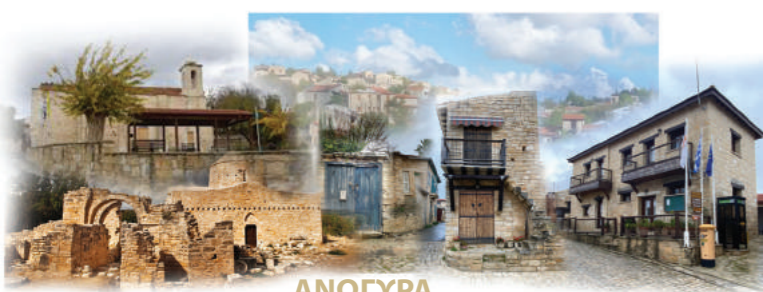

ΑΝΩΓΥΡΑ

ΑΡΗ 311 Παραδοσιακή Αρχιτεκτονική και Σύγχρονοι Προβληματισμοί

Διδάσκων: Δρ. Μαρία Φιλοκύπρου, Επίκουρη Καθηγήτρια

Εαρινό Εξάμηνο 2019-2020

ΠΛΑΤΩΜΑΤΑ

Όπως προαναφέρθηκε οι ακανόνιστοι δρόμοι δημιουργούν διάφορες ευκαιρίες και πλάτοι για δημόσια χρήση δηλαδή πλατείες ή χώροι στάθμευσης. Λόγω του υψομέτρου που αυξάνεται σταδιακά καθώς διασχίζεις το χωριό, οι κάτοικοι εκμεταλεύονται τα επίπεδα σημεία για χώρους συνάθροισης-πλατείες.

Κύρια Πλατεία



Πλατεία Εκκλησίας



ΙΕΡΟΣ ΝΑΟΣ ΑΡΧΑΓΓΕΛΟΥ ΜΙΧΑΗΛ

Στο κέντρο της κοινότητας της Ανώγυρας βρίσκεται η κύρια εκκλησία του χωριού αφιερωμένη στον Αρχάγγελο Μιχαήλ. Αποτελεί ένα ορθογώνιο οικοδόμημα που χρονολογείται στα τέλη του 18ου αιώνα. Πάνω από την μια είσοδο βρίσκεται ένα ηλιακό ρολόι, ενώ στο περιθύρωμα της άλλης εισόδου υπάρχει ανάγλυφος διάκοσμος, που αποτελεί απομίμηση της γοθτικής αρχιτεκτονικής. Στο εσωτερικό της ξεχωρίζουν το ξυλόγλυπτο εικονοστάσι, όπως και ο γυναικωνίτης. Στον περίβολο της εκκλησίας δεσπόζουν δυο όμορφα φυλλοβόλα δέντρα, ενώ βρίσκεται και μνημείο του πεσόντα της τουρκικής εισβολής του '74, Ελισσαίου Παπαελισσαίου.



ΧΑΡΤΗΣ ΠΛΑΤΕΙΩΝ

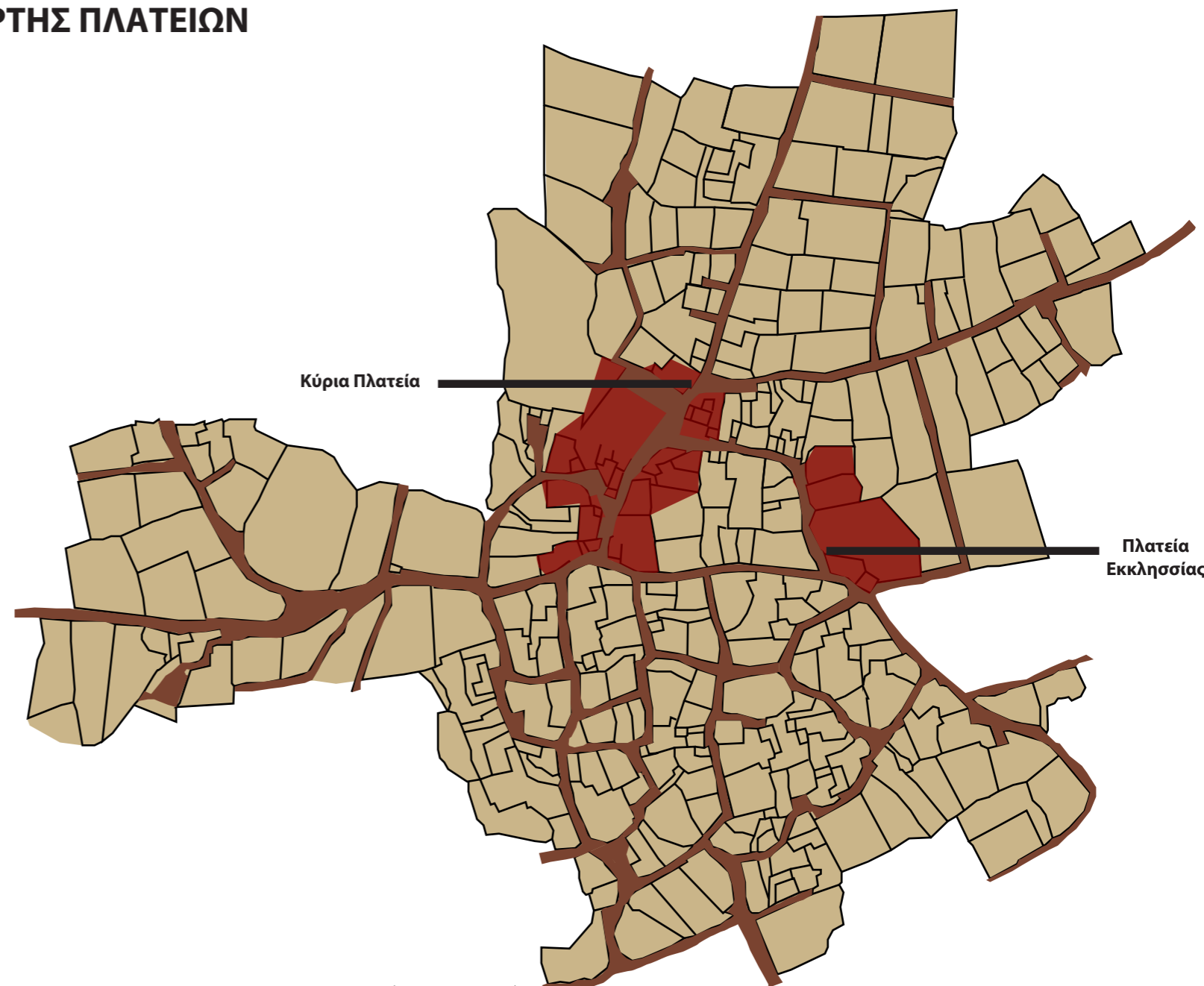



ΟΙΚΙΣΜΟΣ ΑΝΩΓΥΡΑ

ΣΧΕΣΗ ΠΡΟΣΒΑΣΗΣ ΑΠΟ ΤΟΝ ΔΡΟΜΟ

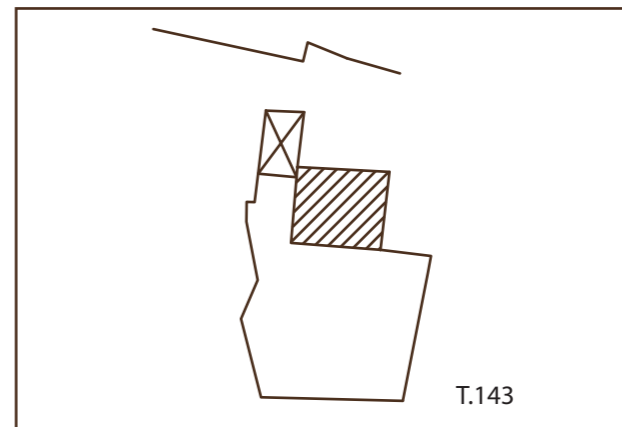
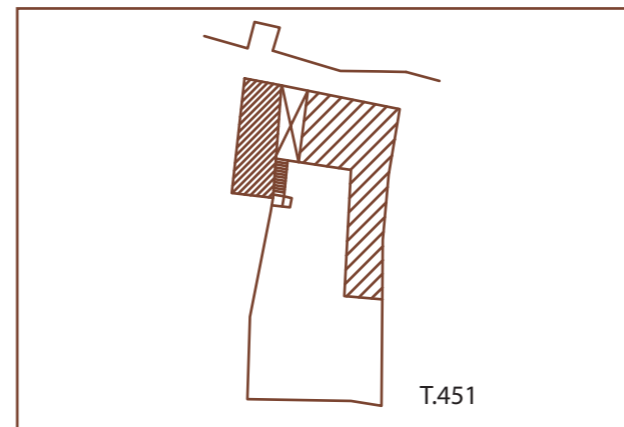
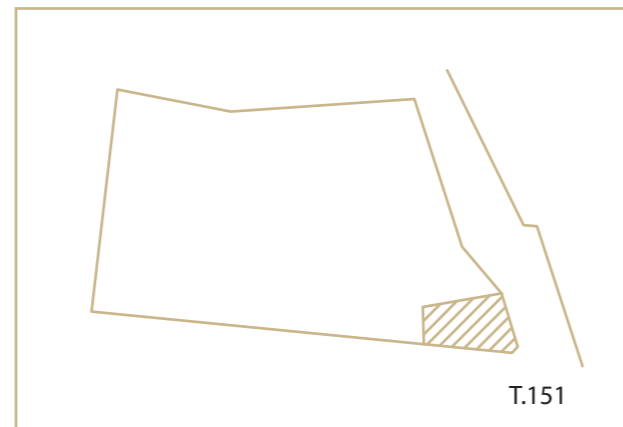
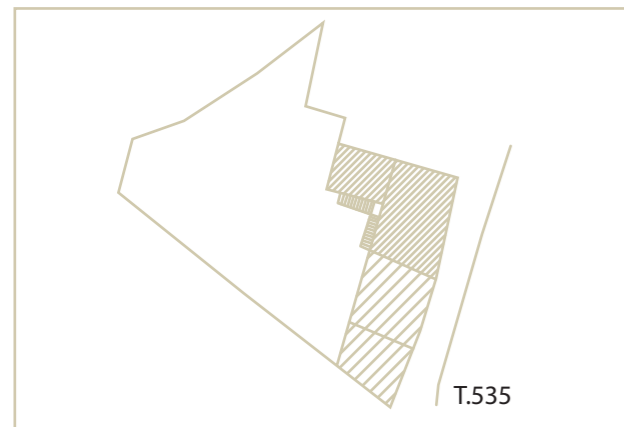

Στο χωριό παρατηρούνται διάφοροι τρόποι χωροθέτησης των οικοδομών στο τεμάχιο. Στον πίνακα πιο κάτω κατηγοριοποιούμε τις οικίες που παρατηρήθηκαν. Παραθέτονται οι οικίες με βάση την χωροθέτησή τους σε σύγκριση με τα όρια του τεμαχίου, την σχέση τους με τον δρόμο και την συχνότητα τους στον οικισμό. Οι κατοικίες μπορεί να χωριστούν σε τέσσερις βασικούς τύπους ή κατηγορίες:

- α) η οικία εφάπτεται στο τεμάχιο από την πλευρά που υπάρχει άμεση επαφή με τον δρόμο,
- β) η οικία εφάπτεται στο πίσω μέρος του τεμαχίου, άρα βρίσκεται σε απόσταση από τον δρόμο,
- γ) η οικία βρίσκεται αυθαίρετα στο τεμάχιο, άρα και σε απόσταση από τον δρόμο,
- δ) η οικία καταλαμβάνει όλο το τεμάχιο, άρα έχει άμεση επαφή με τον δρόμο.

Στις περιπτώσεις που η οικία βρίσκεται σε απόσταση από τον δρόμο, άρα η αυλή είναι μπροστά, γίνεται συνήθως χρήση μαντρότοιχου και εξώθυρας (ξωπόρτι) για πρόσβαση στο χώρο της οικίας. Στις άλλες περιπτώσεις όπου η οικία βρίσκεται σε άμεση επαφή με τον δρόμο και η αυλή βρίσκεται στο πίσω μέρος, γίνεται δημιουργία περάσματος διαμέσου του κτιρίου.

Συμπεράσματα:
 Είναι εμφανές ότι επικρατέστερη είναι η κατηγορία που η οικία τοποθετείται μπροστά στο τεμάχιο, άρα σε άμεση επαφή με τον δρόμο, ενώ λιγότερο συχνή είναι η αυθέρητη τοποθέτηση στο τεμάχιο, άρα και σε απόσταση από τον δρόμο.

Μονώροφα Κτίσματα
 Διώροφα Κτίσματα



ΟΙΚΙΣΜΟΣ ΑΝΩΓΥΡΑ

ΧΩΡΟΘΕΤΗΣΗ ΟΙΚΙΩΝ ΣΤΑ ΤΕΜΑΧΙΑ ΣΕ ΣΧΕΣΗ ΜΕ ΤΟΝ ΔΡΟΜΟ

Μπροστά στο τεμάχιο, επαπτόμενη στο δρόμο.



Πίσω στο τεμάχιο, σε απόσταση από το δρόμο.



Αυθαίρετα στο τεμάχιο, σε απόσταση από το δρόμο.



Σε όλο το τεμάχιο, επαπτόμενη στο δρόμο.

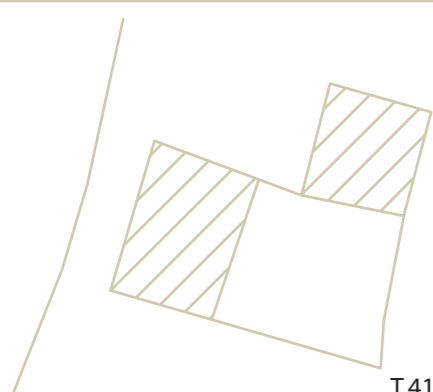

T.411

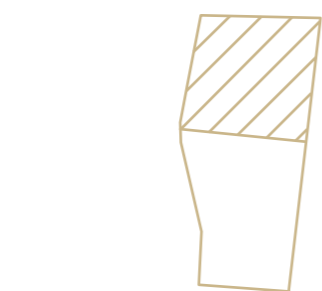

T.152

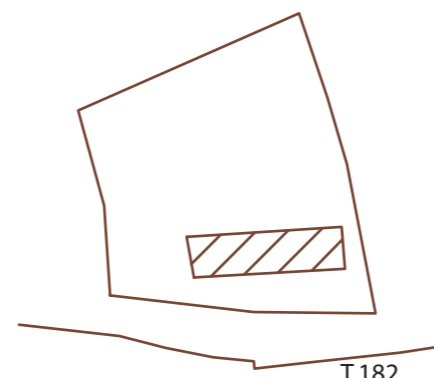

T.182

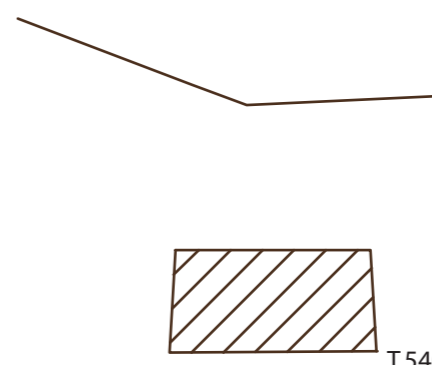

T.540

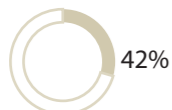

Στο χωριό παρατηρούνται διάφοροι τρόποι χωροθέτησης των οικοδομών στο τεμάχιο. Στον πίνακα πιο κάτω κατηγοριοποιούμε τις οικίες που παρατηρήθηκαν. Παραθέτονται οι οικίες με βάση την χωροθέτησή τους σε σύγκριση με τα όρια του τεμαχίου, την σχέση τους με τον δρόμο και την συχνότητά τους στον οικισμό. Οι κατοικίες μπορεί να χωριστούν σε τέσσερις βασικούς τύπους ή κατηγορίες:

- α) η οικία εφάπτεται στο τεμάχιο από την πλευρά που υπάρχει άμεση επαφή με τον δρόμο,
- β) η οικία εφάπτεται στο πίσω μέρος του τεμαχίου, άρα βρίσκεται σε απόσταση από τον δρόμο,
- γ) η οικία βρίσκεται αυθαίρετα στο τεμάχιο, άρα και σε απόσταση από τον δρόμο,
- δ) η οικία καταλαμβάνει όλο το τεμάχιο, άρα έχει άμεση επαφή με τον δρόμο.

Στις περιπτώσεις που η οικία βρίσκεται σε απόσταση από τον δρόμο, άρα η αυλή είναι μπροστά, γίνεται συνήθως χρήση μαντρότοιχου και εξώθυρας (ξωπόρτι) για πρόσβαση στο χώρο της οικίας. Στις άλλες περιπτώσεις όπου η οικία βρίσκεται σε άμεση επαφή με τον δρόμο και η αυλή βρίσκεται στο πίσω μέρος, γίνεται δημιουργία περάσματος διαμέσου του κτιρίου.

Συμπεράσματα:
 Είναι εμφανές ότι επικρατέστερη είναι η κατηγορία που η οικία τοποθετείται μπροστά στο τεμάχιο, άρα σε άμεση επαφή με τον δρόμο, ενώ λιγότερο συχνή είναι η αυθέρητη τοποθέτηση στο τεμάχιο, άρα και σε απόσταση από τον δρόμο.

Μονώροφα Κτίσματα



ΟΙΚΙΣΜΟΣ ΑΝΩΓΥΡΑ
 ΜΕΓΕΘΟΣ ΑΥΛΗΣ ΣΕ ΣΧΕΣΗ ΜΕ ΤΗΝ ΟΙΚΙΑ - ΣΧΕΣΗ ΚΤΙΣΤΟΥ ΑΚΤΙΣΤΟΥ

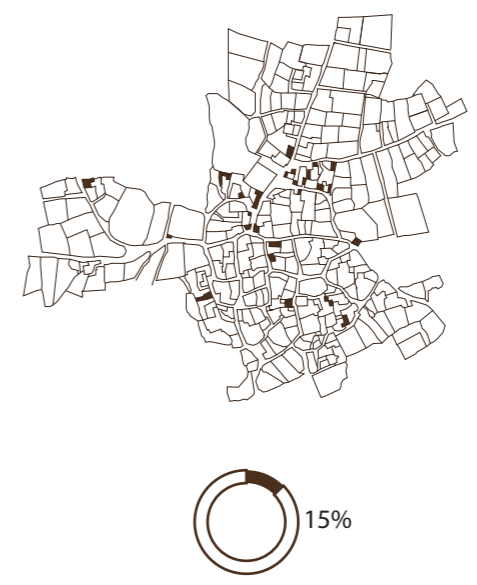
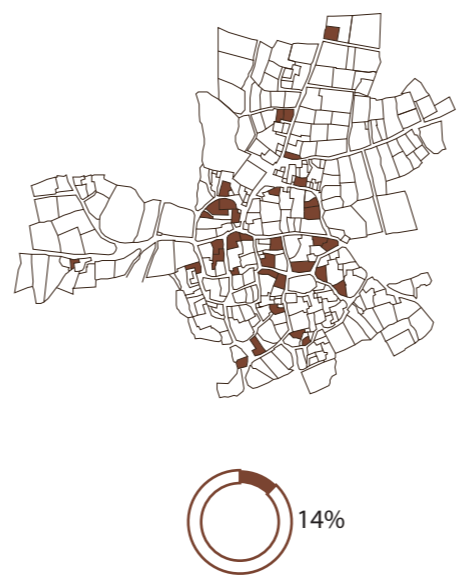
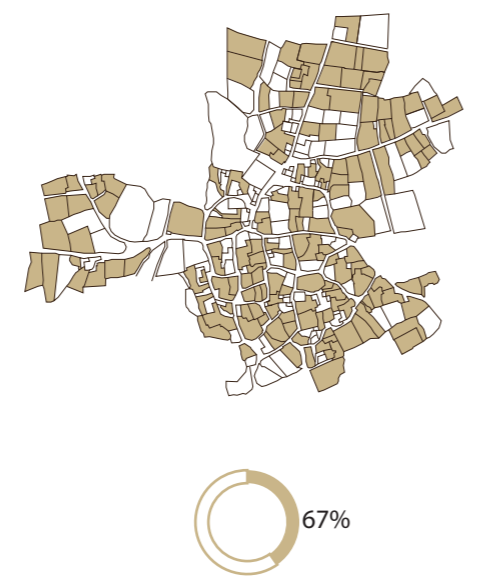
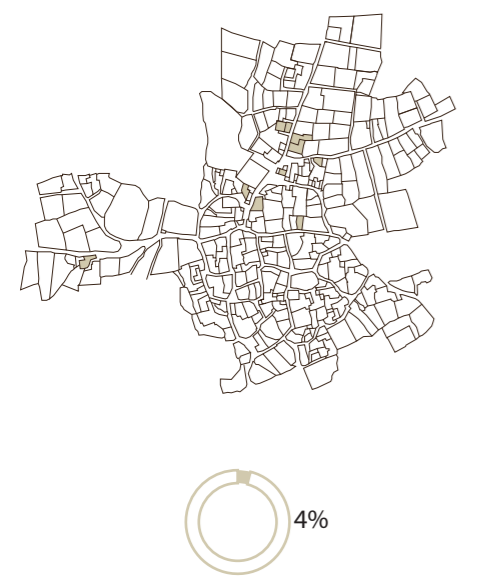
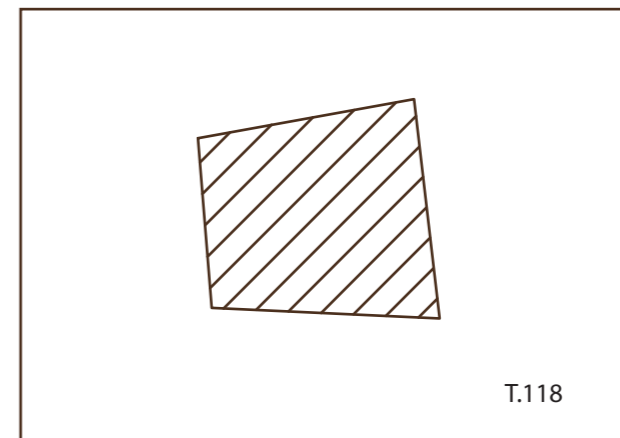
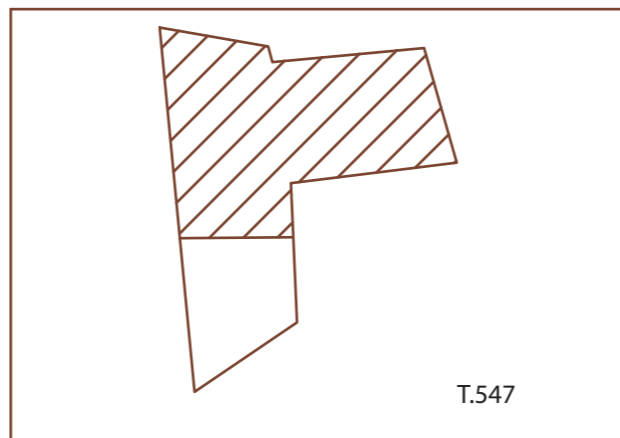
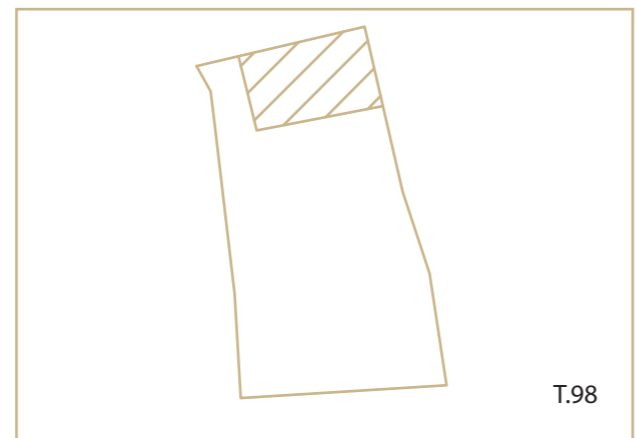
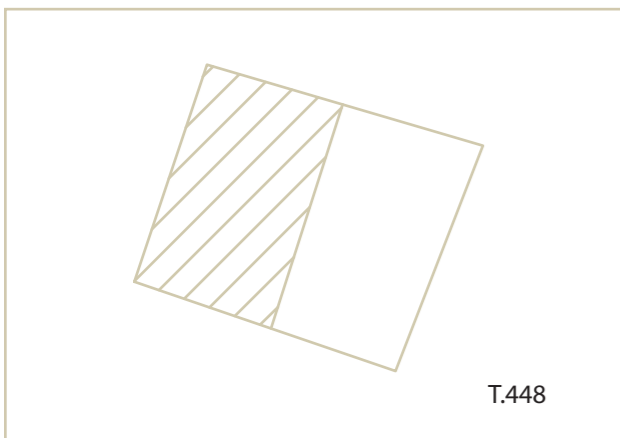
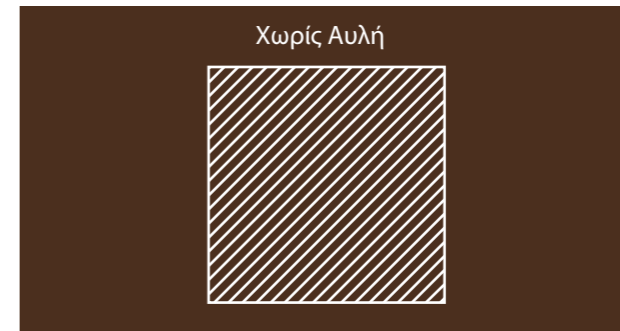
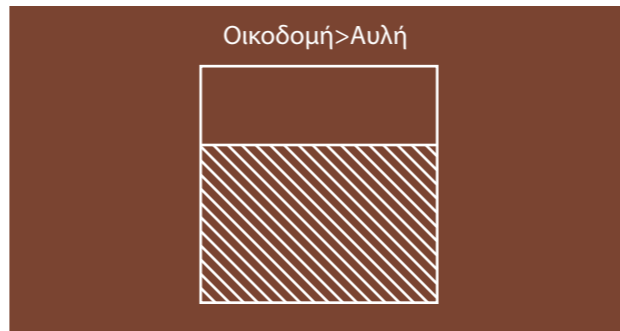
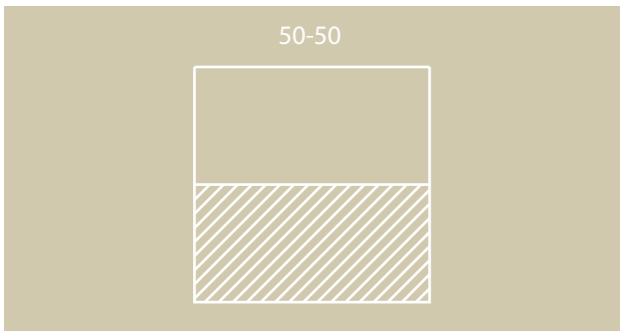

Στο χωριό, στα διάφορα τεμάχια παρατηρείται διαφορετική αναλογία πλήρους και κενού. Στον πίνακα πιο κάτω κατηγοριοποιούμε τις κατοικίες που παρατηρήθηκαν. Παρουσιάζονται με βάση το μέγεθος της αυλής σε σύγκριση με την οικία και την συχνότητα τους στον οικισμό. Οι κατοικίες μπορεί να χωριστούν σε τέσσερις βασικούς τύπους ή κατηγορίες όπου:

- α) το μέγεθος του κενού χώρου είναι ίσο με συτό του κτισμένου,
- β) ο κενός χώρος είναι μεγαλύτερος από τον κτισμένο,
- γ) το κτισμένο ξεπερνά το άκτιστο,
- δ) παρατηρείται μόνο κτισμένο.

Συμπεράσματα:
 Είναι εμφανές ότι επικρατέστερη είναι η κατηγορία όπου η αυλή (κενός χώρος) είναι μεγαλύτερη από το κτισμένο, ενώ λιγότερο συχνή είναι η κατηγορία όπου το κτισμένο και το άκτιστο είναι ίσα. Το ότι η έκταση της αυλής είναι μεγαλύτερη ίσως σχετίζεται με το μεγάλο αριθμό των γεωργικών δραστηριοτήτων των κατοίκων.

Μονώροφα Κτίσματα



ΟΙΚΙΣΜΟΣ ΑΝΩΓΥΡΑ



- Κτισμένος χώρος (Οικίες)
- Κλειστοί Υπαίθριοι χώροι (Αυλές)
- Ανοικτοί χώροι (δρόμοι, πλατώματα κ.ά.)

Στη κλίμακα ολόκληρου του οικισμού παρατηρείται η σχέση του κτιστού άκτιστου (κενό - πλήρες) χωρίζοντας το σε κατηγορίες:

- α) κτισμένος χώρος (οικίες),
- β) κλειστοί υπαίθριοι χώροι (αυλές),
- γ) ανοικτοί χώροι (δρόμοι, πλατώματα, κ.ά.)

Συμπεράσματα:
Είναι εμφανές ότι επικρατέστερη είναι η κατηγορία των κλειστών υπαίθριων χώρων, δηλαδή των αυλών των κατοικιών.
Το ότι σχεδόν όλα τα τεμάχια έχουν το μεγαλύτερο τους μέρος ως αυλή, ίσως σχετίζεται και με τις γεωργικές δραστηριότητες που έχουν οι κατοίκοι.



ΟΙΚΙΣΜΟΣ ΑΝΩΓΥΡΑ
 ΤΥΠΟΛΟΓΙΚΟΣ ΠΙΝΑΚΑΣ ΚΤΙΣΜΑΤΩΝ

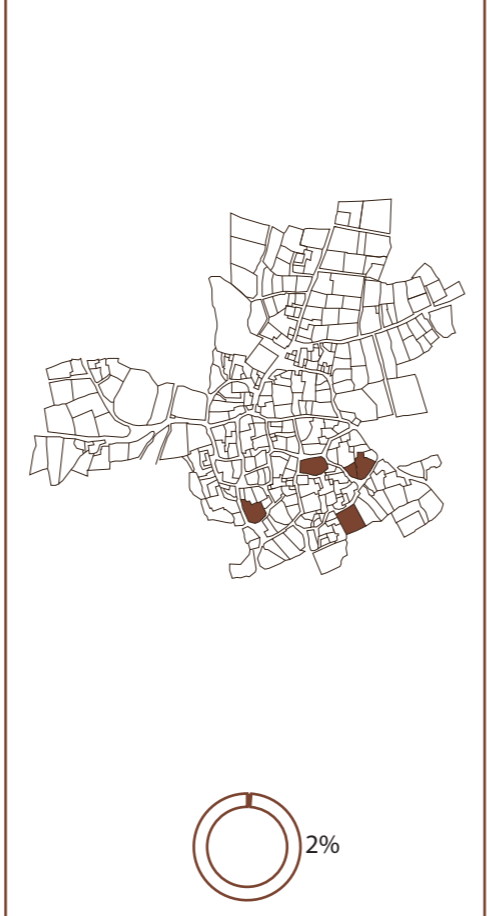
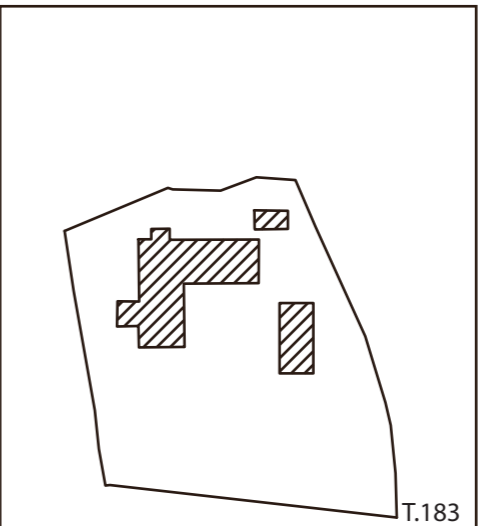
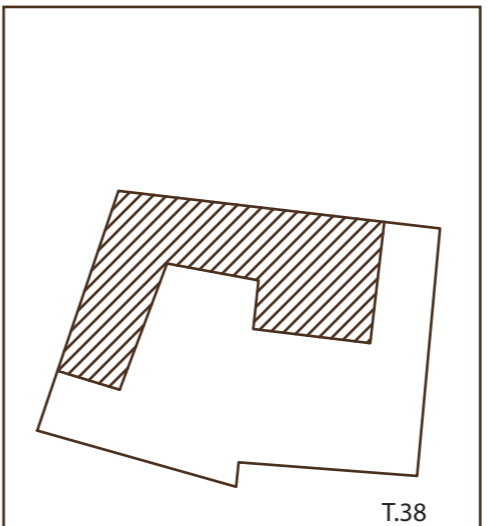
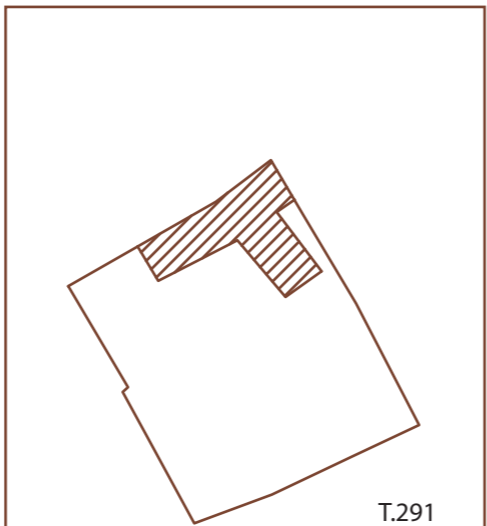
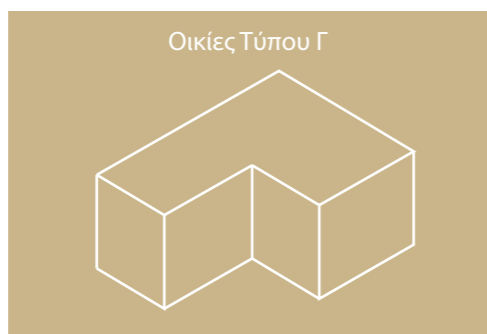
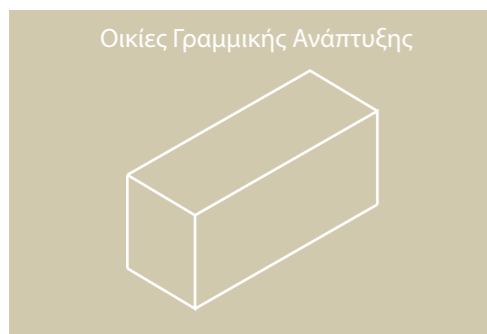

Στο χωριό παρατηρούνται διάφοροι τρόποι οργάνωσης σε κάτοψη των επιμέρους κτισμάτων στο κάθε τεμάχιο. Στον πίνακα πιο κάτω κατηγοριοποιεί τις οικίες που παρατηρήθηκαν. Παρουσιάζονται με βάση το σχήμα και την συχνότητα τους στον οικισμό. Οι κατοικίες με βάση την οργάνωση των κτισμάτων στην κάτοψη μπορεί να χωριστούν σε τέσσερις βασικούς τύπου ή κατηγορίες όπως:

- α) σε σχήμα ορθογωνίου,
- β) σε σχήμα Γ,
- γ) σε σχήμα Τ,
- δ) σε σχήμα Π,
- ε) στου σύνθετου (τυχαίου) σχήματος.

Παρόλα αυτά οι οικίες που ανήκουν στην ίδια τυπολογική κατηγορία μπορεί να παρουσιάζουν διαφορές μεταξύ τους ως προς το σχήμα της κάτοψης.

Αυτό συμβαίνει είτε λόγω μεγέθους του οικοδομικού τεμαχίου, είτε των αποφάσεων του ιδιοκτήτη ή το υψόμετρο της περιοχής που ανεγέρθηκε (π.χ. Πεδινή, ημιορεινή ή ορεινή περιοχή).

Συμπεράσματα:
 Είναι εμφανές ότι επικρατέστερη είναι η κατηγορία της γραμμικής ανάπτυξης (ορθογώνιου τύπου) κάτοψης, ενώ λιγότερο συχνές είναι οι τυπολογίες Τ και Π.



ΟΙΚΙΣΜΟΣ ΑΝΩΓΥΡΑ
 ΥΨΗ ΟΙΚΟΔΟΜΩΝ

Μονώροφα Κτίσματα.



Διώροφα κτίσματα.



Ηλιακός - Στέγαστρο χωρίς κλειστή όψη.

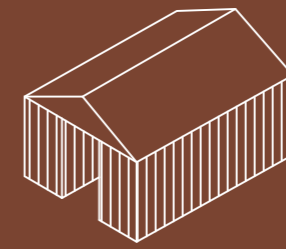

Στο χωριό παρατηρήσαμε ότι υπάρχουν μονώροφα κτίσματα, διώροφα, αλλά και ηλιακοί. Στον πίνακα πιο κάτω κατηγοριοποιήσαμε τις οικίες με τις πιο πάνω διαμορφώσεις.

Συμπεράσματα:
 Είναι εμφανές ότι στον πυρήνα του οικισμού υπερισχύει η κατηγορία των μονώροφων κτίσματος. Λιγότερο συχνές είναι οι οικίες διώροφου κτίσματος, αλλά και τα κτίσματα με ηλιακό. Παρατηρούμε επίσης, ότι στον οικισμό τους ηλιακούς τους έκτιζαν είτε δίπλα στην οικία, είτε διαμέσου αυτής, όπου οδηγούσαν απευθείας στην μεγάλη αυλή που είχε η οικία.

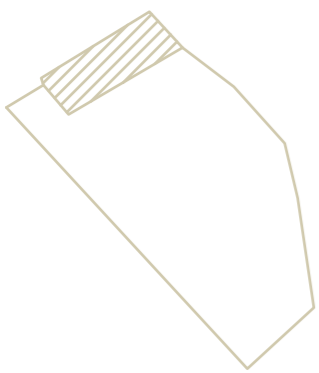

T.394

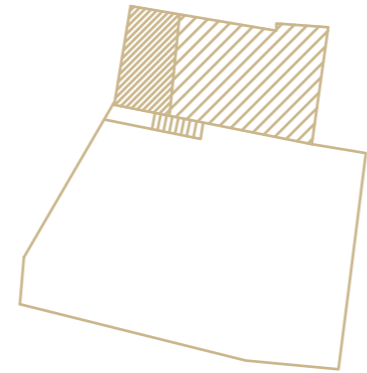

T.525

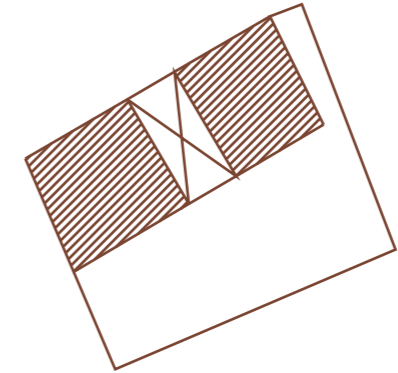

T.82



- Μονώροφα Κτίσματα
- Διώροφα Κτίσματα



ΟΙΚΙΣΜΟΣ ΑΝΩΓΥΡΑ
ΜΟΡΦΗ ΚΑΙ ΤΥΠΟΙ ΣΤΕΓΑΣΗΣ

Επίπεδο δώμα.



Μονοκλινής Στέγη.



Δικλινής Στέγη.

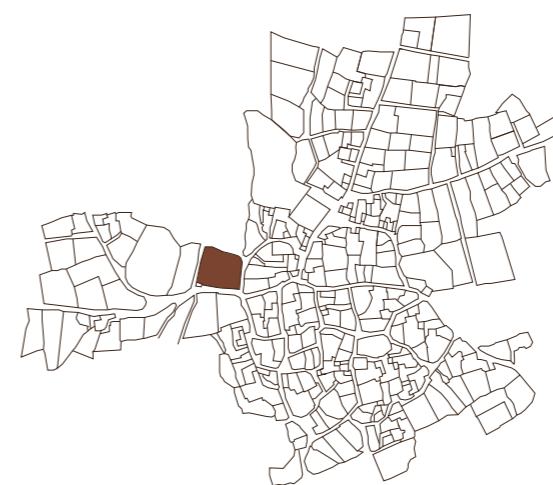
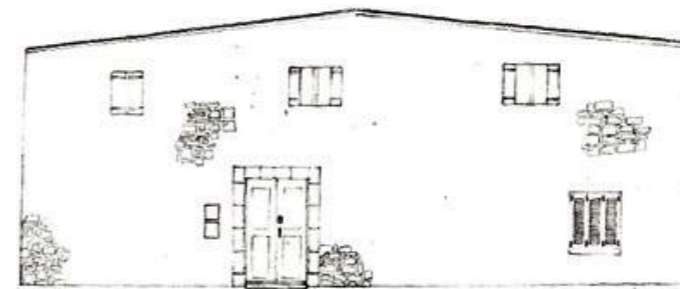
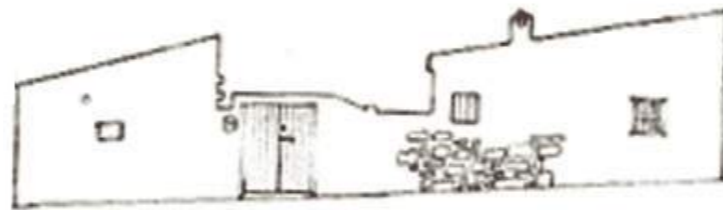
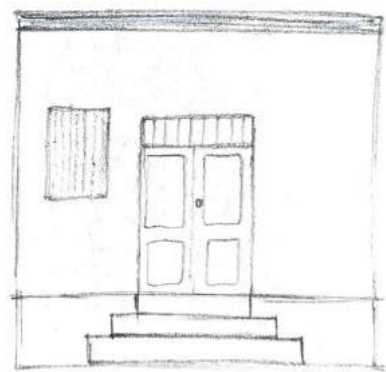
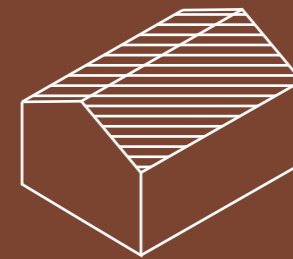

Στο χωριό όσον αφορά την μορφή και τον τρόπο στέγασης των οικιών, παρατηρήσαμε τρεις τυπολογίες αλλά διαφορετικούς τρόπους στέγασης όπως:

- α) το επίπεδο δώμα,
- β) η μονοκλινής στέγη,
- γ) η δικλινής στέγη.

Παρόλα αυτά οι στέγες που ανήκουν στην ίδια τυπολογική κατηγορία, μπορεί να παρουσιάζουν διαφορές μεταξύ τους, ως προς το σχόμα ή την κλίση.



ΟΙΚΙΣΜΟΣ ΑΝΩΓΥΡΑ
ΟΨΕΙΣ ΚΤΙΣΜΑΤΩΝ

Όψη Α

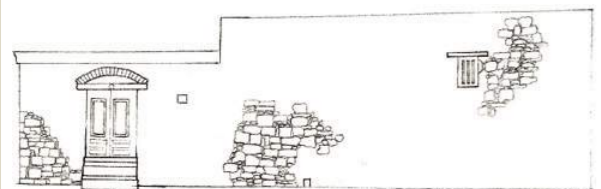

Όψη Β



Όψη Γ

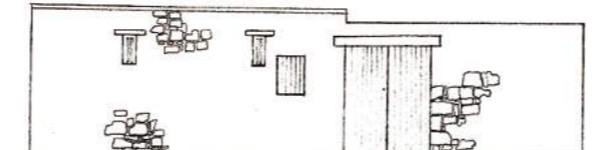

Όψη Δ

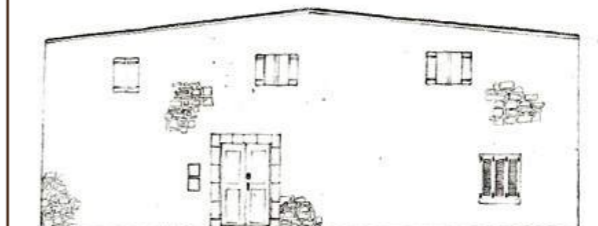

Στο χωριό επικρατούν κυρίως οι πλήρεις όψεις των κτισμάτων. Στις οικίες που παρατηρήθηκαν υπάρχουν λίγα και μικρά ανοίγματα στις όψεις τους. Επίσης, σε αρκετές οικίες υπάρχει ο μαντρότοιχος με μια μόνο εξώθυρα (ξωπόρτι) για την είσοδο των κατοίκων στην οικία.



ΟΙΚΙΣΜΟΣ ΑΝΩΓΥΡΑ

ΣΧΕΣΗ ΥΨΟΥΣ ΚΤΙΣΜΑΤΩΝ ΜΕ ΠΛΑΤΟΣ ΔΡΟΜΩΝ

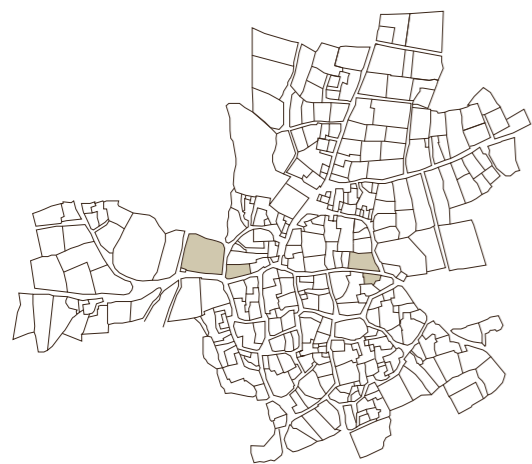
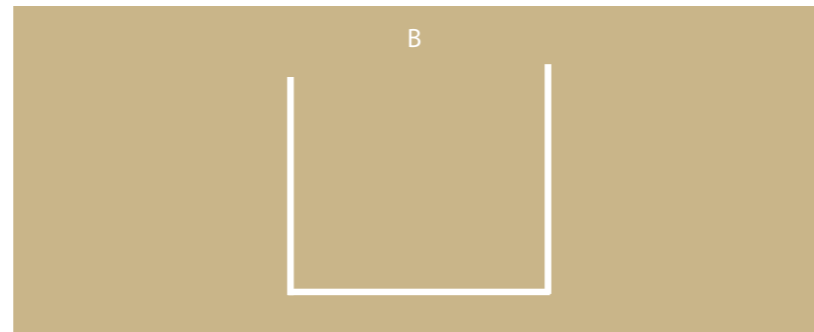
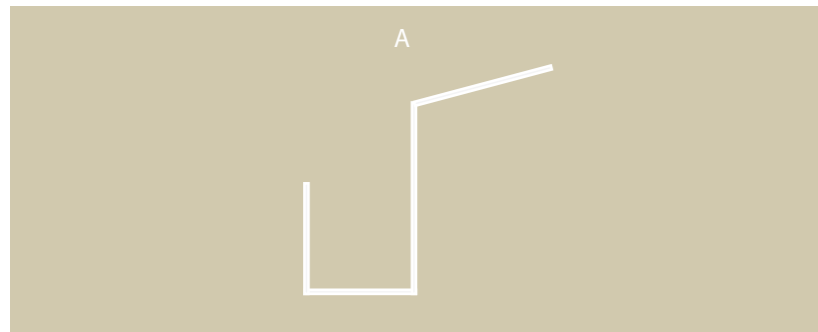

Α. Έντονη αντίθεση όσο αφορά το ύψος στις δύο πλευρές του δρόμου αφού έχουμε στην μια πλευρά το δρόμο να εφάπτεται με μονώροφη κατοικία ενώ απο την άλλη πλευρά με διώροφη.

Β. Και στις δύο πλευρές του δρόμου δεν παρατηρείται έντονη υψομετρική διαφορά αφού τα κτήρια αποτελούνται απο τον ίδιο αριθμό ορόφων.

Γ. Στην περίπτωση αυτή ο δρόμος εφάπτεται μόνο απο την μία πλευρά με κτήριο.



ΟΙΚΙΣΜΟΣ ΑΝΩΓΥΡΑ

ΙΔΙΟΚΤΗΣΙΑ



Διαφοροποίηση των όψεων κάθε ιδιοκτησίας με διαφορετικό τρόπο ή τοποθέτηση της τοιχοποιίας.





ΟΙΚΙΣΜΟΣ ΑΝΩΓΥΡΑ
ΤΥΠΟΙ ΕΙΣΟΔΩΝ ΑΠΟ ΤΟ ΔΡΟΜΟ

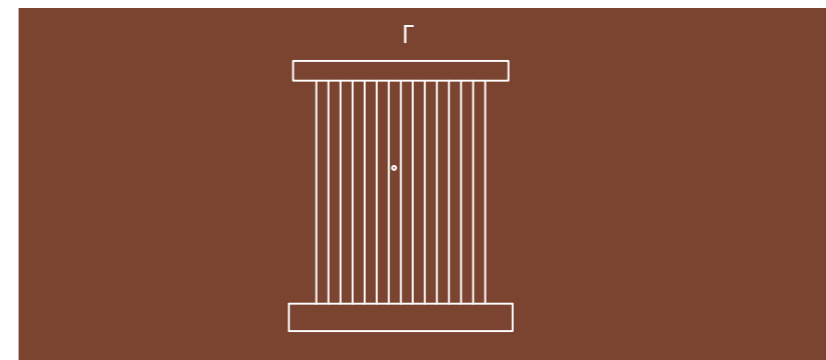
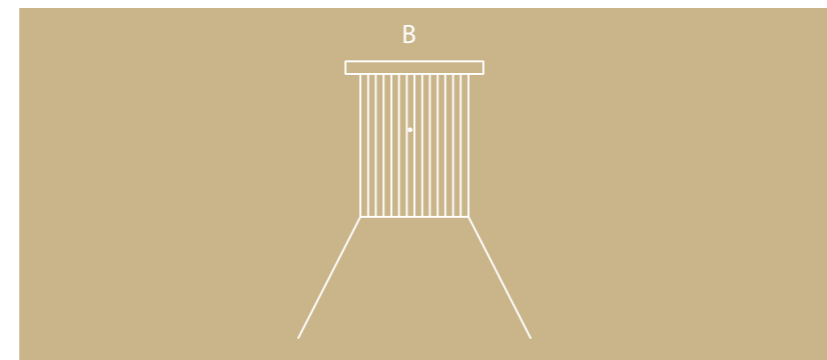
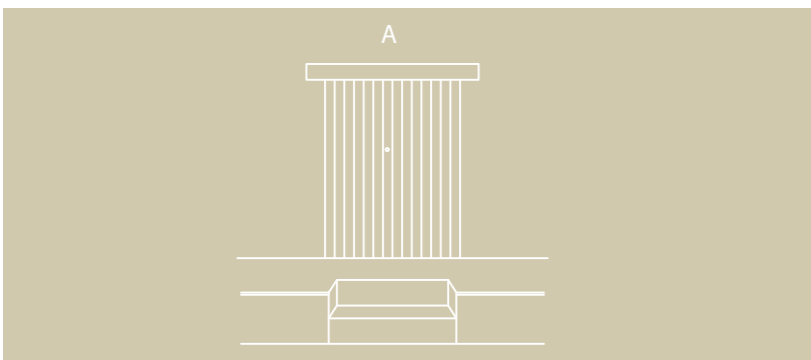

Στο χωριό όσον αφορά τους τύπους των εισόδων σε σχέση με τον δρόμο, παρατηρήσαμε τρεις διαφορετικούς τύπους όπως:

- α) οι σκάλες να εφάπτονται στις όψεις των οικιών, όπου από εκεί γίνεται και η είσοδος στο εσωτερικό,
- β) η είσοδος στην οικία γίνεται μέσω ενός μακρύ διαδρόμου, όπου μπορεί να μετατρέψει την οικία σε ένα χώρο πιο ιδιωτικό,
- γ) η είσοδος της οικίας γίνεται απευθείας από τον δρόμο, όπου υπάρχει η άμεση επαφή του εσωτερικού με του εξωτερικού χώρου.

Συμπεράσματα:
Παρατηρήσαμε στο χωριό ότι ο επικρατέστερος τύπος εισόδου προς την οικία είναι ο απευθείας από τον δρόμο, λόγω και της συχνής χρήσης μαντρότοιχου και εξώθυρας (ξωπόρτι).



ΟΙΚΙΣΜΟΣ ΑΝΩΓΥΡΑ
ΑΝΑΛΥΣΗ ΘΥΡΩΜΑΤΩΝ_ΠΟΡΤΕΣ

Πελεκητές Πόρτες.

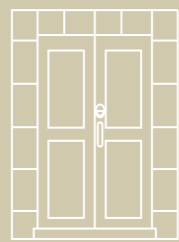

Πόρτες με Τουβλάκι.



Σανιδωτές Πόρτες.

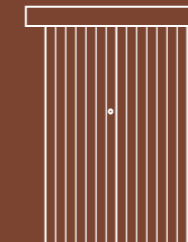

24%



6%



70%

Στο χωριό επικρατούν κυρίως οι ορθογώνιες θύρες μακρόστενες καθ' ύψος με οριζόντιο ανώφλι. Σε μερικές περιπτώσεις εμφανίζονται θύρες με περιθυρώματα από πελεκητή πέτρα ή τουβλάκι.

Παρατηρήθηκαν επίσης ότι στο χωριό έγιναν μεταγενέστερες προσθήκες, όπως τις πελεκητές πόρτες.



ΟΙΚΙΣΜΟΣ ΑΝΩΓΥΡΑ
ΑΝΑΛΥΣΗ ΘΥΡΩΜΑΤΩΝ_ΠΑΡΑΘΥΡΑ

Παράθυρα με Τουβλάκι.

Σανιδωτά Παράθυρα.

Παράθυρα με Μεταλλική Διακόσμηση.

Πελεκητά Παράθυρα.

Παράθυρα με Φυλλαράκια.

Στο χωριό επικρατούν κυρίως τα ορθογώνια ανοίγματα. Σε μερικές περιπτώσεις εμφανίζονται ανοίγματα με περιθρώματα από πελεκητή πέτρα ή τουβλάκι.

Παρατηρήθηκαν επίσης ότι στο χωριό έγιναν μεταγενέστερες προσθήκες, όπως τα πελεκητά παράθυρα και αυτά με τα φυλλαράκια.



ΟΙΚΙΣΜΟΣ ΑΝΩΓΥΡΑ

ΕΠΙΜΕΡΟΥΣ ΜΟΡΦΟΛΟΓΙΚΑ ΣΤΟΙΧΕΙΑ ΣΤΙΣ ΟΨΕΙΣ ΤΩΝ ΟΙΚΙΩΝ

Αριθμός Οικίας.

14

Τύπος-Χρήση Οικίας (π.χ. Μουσείο, Καφενείο, Γκαλερί)

ΜΟΥΣΕΙΟ
ΧΑΡΟΥΠΙΟΥ
CAROB MUSEUM

Χρονολογία Οικίας.

1939

Στο χωριό παρατηρήσαμε ότι στις οικίες του οι κάτοικοι διακοσμούσαν τις όψεις των οικιών τους με διάφορα επιμέρους μορφολογικά στοιχεία όπως:

- α) τον αριθμό της οικίας τους,
- β) τον τύπο της χρήσης της οικίας (π.χ. Μουσεία, καφενεία, γκαλερί),
- γ) την χρονολογία του κτίσματος.





ΟΙΚΙΣΜΟΣ ΑΝΩΓΥΡΑ
ΕΠΙΜΕΡΟΥΣ ΜΟΡΦΟΛΟΓΙΚΑ ΣΤΟΙΧΕΙΑ

Μαντρότοιχος



Φούρνος

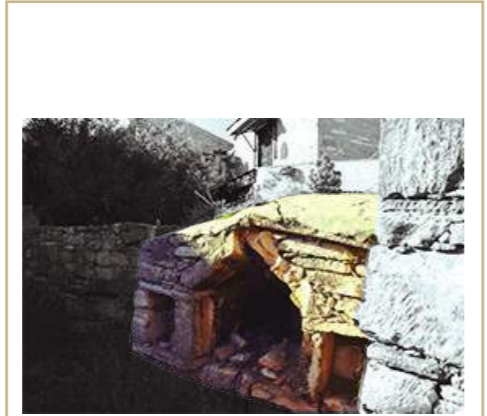

Εξώστης - Μπαλκόνι

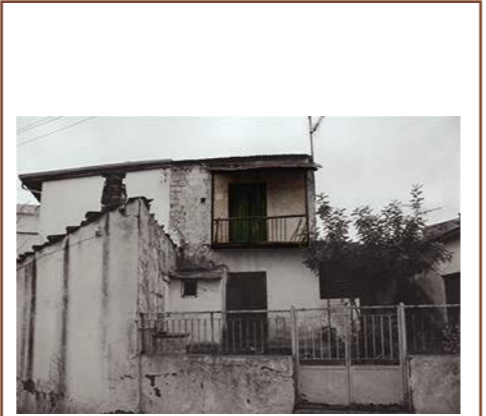

Ηλιακός



Κληματαριά

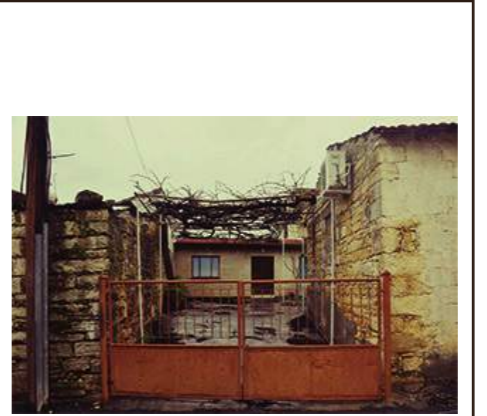

Στο χωριό επικρατούν κυρίως τα ορθογώνια ανοίγματα. Σε μερικές περιπτώσεις εμφανίζονται ανοίγματα με περιθρώματα από πελεκητή πέτρα ή τουβλάκι.

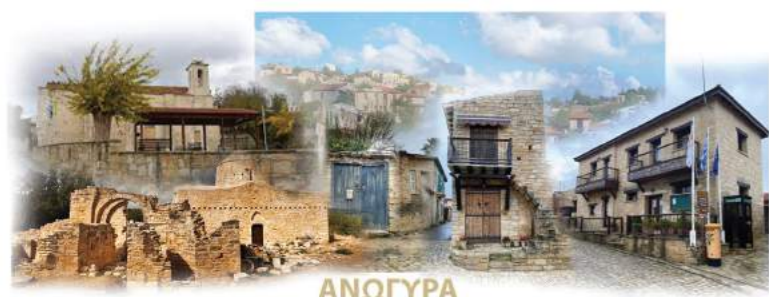

ΑΡΗ 311 Παραδοσιακή Αρχιτεκτονική και Σύγχρονοι Προβληματισμοί
Διδάσκων: Δρ. Μαρία Φιλοκύπρου, Επίκουρη Καθηγήτρια
Εαρινό Εξάμηνο 2019-2020

Στο χωριό Ανώγυρα παρατηρείται μια ομοιογένεια, όσο αφορά την υλικότητα των κτιρίων. Οι τοιχοποιίες είναι κατασκευασμένες από πέτρα. Τα ανοίγματα (παράθυρα και θύρες) από ξύλο, ενώ οι στέγες είναι φτιαγμένες από κεραμίδι μαζί με ξύλο (βολιτζια)

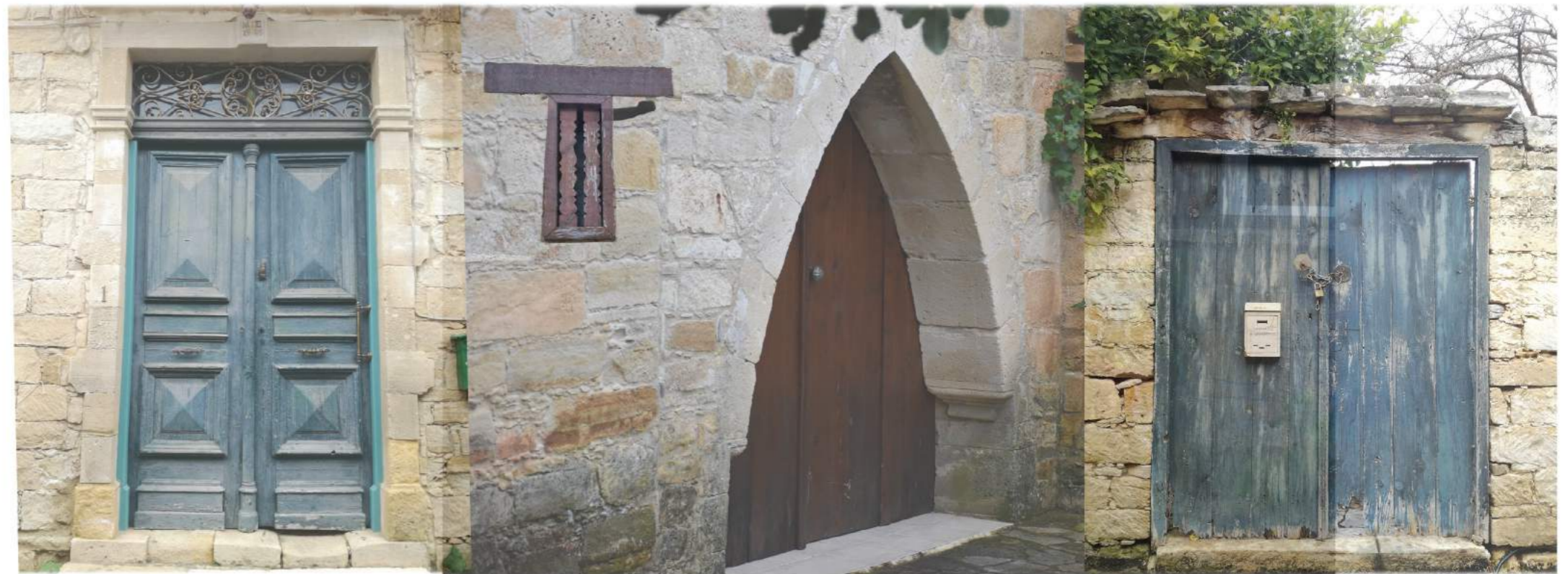

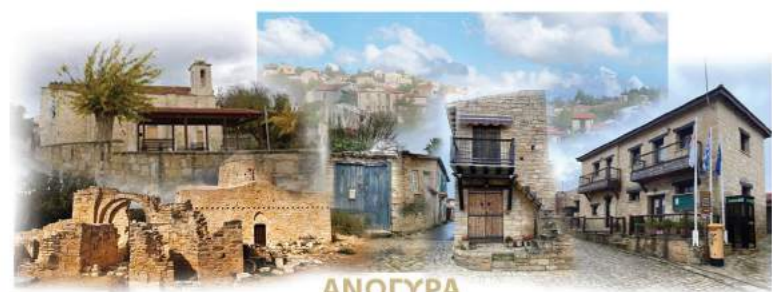

ΑΡΗ 311 Παραδοσιακή Αρχιτεκτονική και Σύγχρονοι Προβληματισμοί
Διδάσκων: Δρ. Μαρία Φιλοκύπρου, Επίκουρη Καθηγήτρια
Εαρινό Εξάμηνο 2019-2020

Τρόπος κατασκευής τοιχοποιίας

Μετά από έρευνα, παρατηρήθηκε η χρήση όμοιων υλικών, όσων αφορά τις τοιχοποιίες των κτιρίων.

Εξωτερικά όλα τα σπίτια είναι φτιαγμένα από πέτρα και συγκεκριμένα τοπικό ασβεστόλιθο. Είτε είναι φέρον τοιχοποιία του κτίσματος, είτε μαντρότοιχος. Μεταγενέστερα όμως κάποιες τοιχοποιίες εσωτερικά έχουν επιχριστεί, ενώ εξωτερικά διατηρούν την ταυτότητα του χωριού.

Παρατηρείται μια ομοιογένεια όσο αφορά την μορφολογία αλλά και τον τρόπο δόμησης της τοιχοποιίας. Είναι φτιαγμένες από μικρές και μεγάλες πέτρες τοποθετημένες οριζόντια και ενδιάμεσα υπάρχουν χαλικώματα. Σπάνια φαίνονται τα χολιάσματα ή κάποιο άλλο συνδετικό στοιχείο μεταξύ των πετρών, όπως γύψο ή πηλό.

Οι πέτρες διαφέρουν ως προς το μέγεθος, το χρώμα και την υφή. Στοιχείο που δείχνει την χρονολογία κατασκευής, αλλά και την κοινωνικοοικονομική κατάσταση του ιδιοκτήτη. Αφού υπάρχουν περιπτώσεις που χρησιμοποιούν πελεκητή πετρά γύρω από τα ανοίγματα.

Υπάρχουν, επίσης, κατοικίες που έχουν διαφορετικό τύπο πέτρας, που σημαίνει ότι είναι μεταγενέστερο κομμάτι της τοιχοποιίας.

Είναι εμφανής τα χωλιασματα

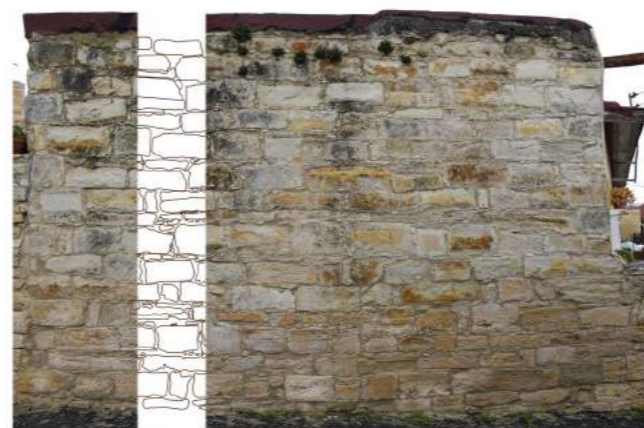

Δεν είναι εμφανής τα χωλιασματα



Διαφορετικό είδος πέτρας σε μια τοιχοποιία



Πελεκητή πέτρα γύρω από τις θύρες



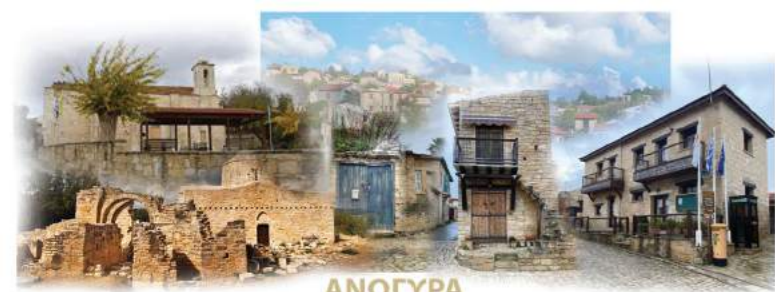

ΑΝΩΓΥΡΑ

ΑΡΗ 311 Παραδοσιακή Αρχιτεκτονική και Σύγχρονοι Προβληματισμοί
Διδάσκων: Δρ. Μαρία Φιλοκύπρου, Επίκουρη Καθηγήτρια
Εαρινό Εξάμηνο 2019-2020

Σανιδωτές Πόρτες

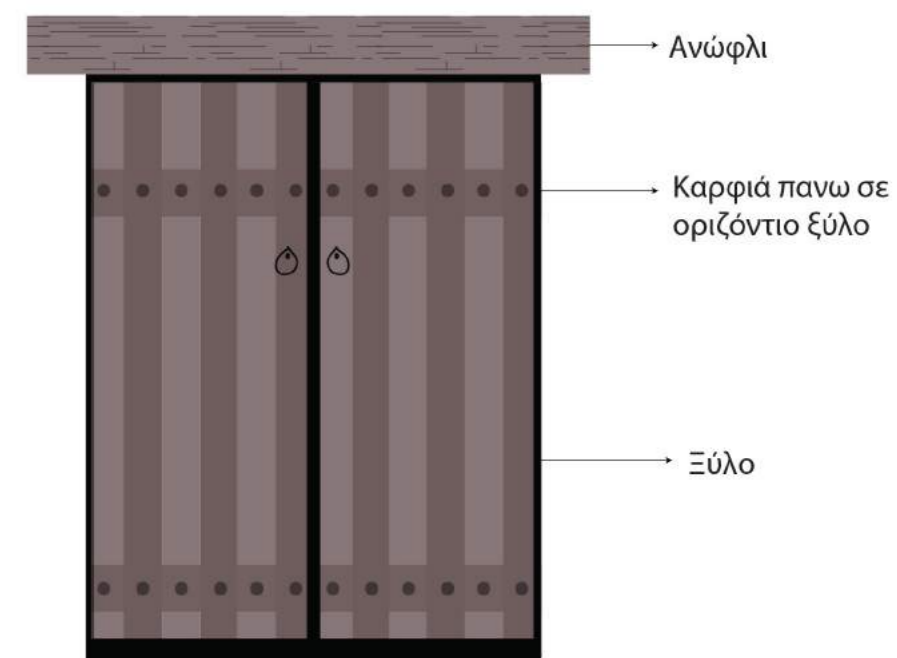

Θύρες

Στο χωριό Ανώγυρα, μετά από έρευνα εντοπίστηκαν οι τυπολογίες θυρών που φαίνονται στις φωτογραφίες.

Υπάρχουν παραδοσιακές τυπολογίες θυρών. Οι ξύλινες σανιδωτές και παλιά κτίρια αλλά και σε πιο πρόσφατα. Οι ζυγοί των θυρών είναι επίσης ξύλινοι και υπάρχουν καρφιά έτσι ώστε να ενώνονται τα ξύλα μεταξύ τους μέσω ενός οριζόντιου ξύλου.

Εντοπίστηκαν, επίσης, θύρες επηρεασμένες από το αστικό περιβάλλον. Οι ξύλινες νταμπλαδωτές με μεταλλικά στοιχεία, αλλά και υαλοπίνακες στο πάνω μέρος. Οι νταμπλαδωτές θύρες πλαισιώνονται από πελεκητή πέτρα.

Επίσης το κατώφλι των θυρών αποτελείται από λίθινες πλάκες και υπάρχει ένα κατακόρυφο ξύλινο στοιχείο στο πάνω μέρος για στατικούς λόγους, το ανώφλι.

Οι θύρες αυτές χρησιμοποιούνται ως η κύρια πρόσβαση στο σπίτι, αλλά και σαν ξωπόρτι στον μαντρότοιχο μιας κατοικίας.

Νταμπλαδωτές Ξύλινες Πόρτες



Με μεταλλικά στοιχεία και υαλοπίνακα

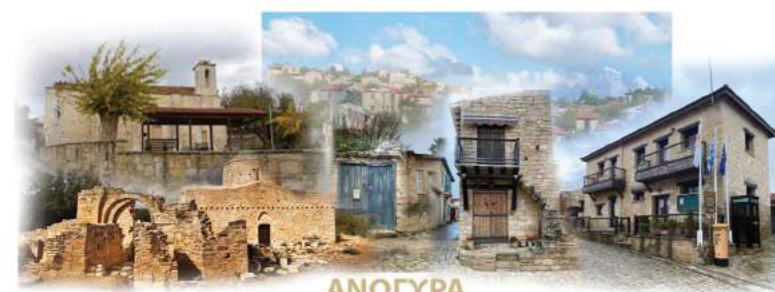

ΑΝΩΓΥΡΑ

ΑΡΗ 311 Παραδοσιακή Αρχιτεκτονική και Σύγχρονοι Προβληματισμοί
 Διδάσκων: Δρ. Μαρία Φιλοκύπρου, Επίκουρη Καθηγήτρια
 Εαρινό Εξάμηνο 2019-2020

Ανοίγματα

Οι τυπολογίες των ανοιγμάτων, ποικίλουν ως προς το σχήμα τους (μακρόστενο, τετράγωνο), στο μέγεθος τους (μεγάλο, μικρό) και την χωροθέτηση τους στην όψη του κτιρίου.

Γι' αυτό χωρίζονται σε δύο κατηγορίες:

A) Τα κοινά παράθυρα που βρίσκονται δίπλα από τις θύρες και

B) Τα μικρά παράθυρα που βρίσκονται σε ψηλότερα σημεία των όψεων, οι αρσέρες Ανεξαρτήτου όμως της τυπολογίας τους και της τοποθέτησής τους στην όψη, όλα τα ανοίγματα έχουν ξύλινα προστατευτικά (παρμάτζια). Για ασφάλεια, αφού κάποια ανοίγματα βρίσκονται στην όψη του δρόμου και υπάρχει άμεση επαφή του εσωτερικού με του εξωτερικού.

Ακόμη υπάρχουν περσίδες για προστασία από τις καιρικές συνθήκες.

Τα περισσότερα φύλλα των παραθύρων είναι σανιδωτά με οριζόντιους ξύλινους ζυγούς και μεταγενέστερα μεταλλικούς. Η στερέωση τους γίνεται με την βοήθεια καρφιών.

Παρατηρείται, επίσης, ένα κατακόρυφο ξύλινο στοιχείο στο πάνω μέρος για στατικούς λόγους, το ανώφλι.



Ξύλο

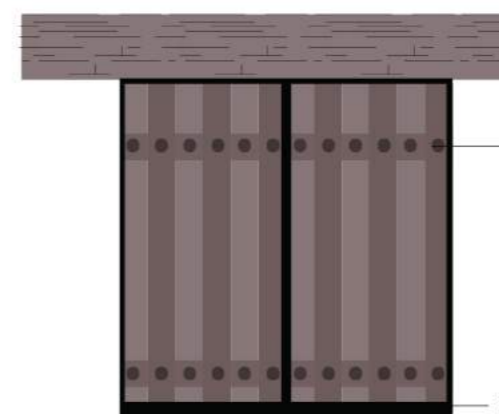

Μέταλλο (καρφιά)
 Ξύλο

Ξύλο



Αρσέρες

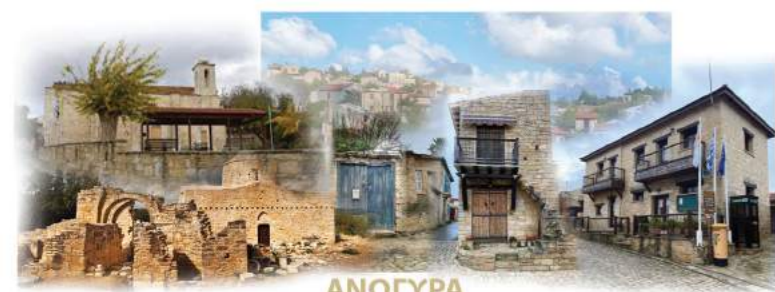

ΑΡΗ 311 Παραδοσιακή Αρχιτεκτονική και Σύγχρονοι Προβληματισμοί
Διδάσκων: Δρ. Μαρία Φιλοκύπρου, Επίκουρη Καθηγήτρια
Εαρινό Εξάμηνο 2019-2020

Κρόδωμα

Η διαμόρφωση της άκρης του δώματος (κρόδωμα) γίνεται με μια προεξέχουσα σειρά από ξύλα που στηρίζουν τα κεραμίδια στην οροφή. Τα ξύλα είναι τοποθετημένα είτε οριζόντια, είτε κατακόρυφα.

Υπάρχουν όμως και περιπτώσεις που η στέγη είναι δώμα και όχι από κεραμίδι. Το κρόδωμα τότε είναι τσίγκος που προεξέχει προς τα έξω ή πέτρινη τοιχοποιία φτάνει μέχρι πάνω.

Οροφή

Οι παλιές οροφές στην Ανώγυρα, ήταν κατασκευασμένες από τα βολιτζια στο κάτω μέρος. Από πάνω κομμάτια (λωρίδες) από ξύλο και στη συνέχεια τα κεραμίδια.

Σκάλες

Παρατηρείται, επίσης, μια ομοιογένεια όσο αφορά τις σκάλες των κτιρίων. Τόσο στη τυπολογία, όσο και στην υλικότητα τους. Οι πιο παλιές σκάλες είναι φτιαγμένες από πέτρα, όπως την τοιχοποιία, είτε ολόκληρη η κατασκευή, είτε το κάτω μέρος της και στο πάνω μέρος είναι ξύλινη. Το προστατευτικό της είναι φτιαγμένο από ξύλο ή μεταλλο.

Στέγη από κεραμίδι



Δώμα



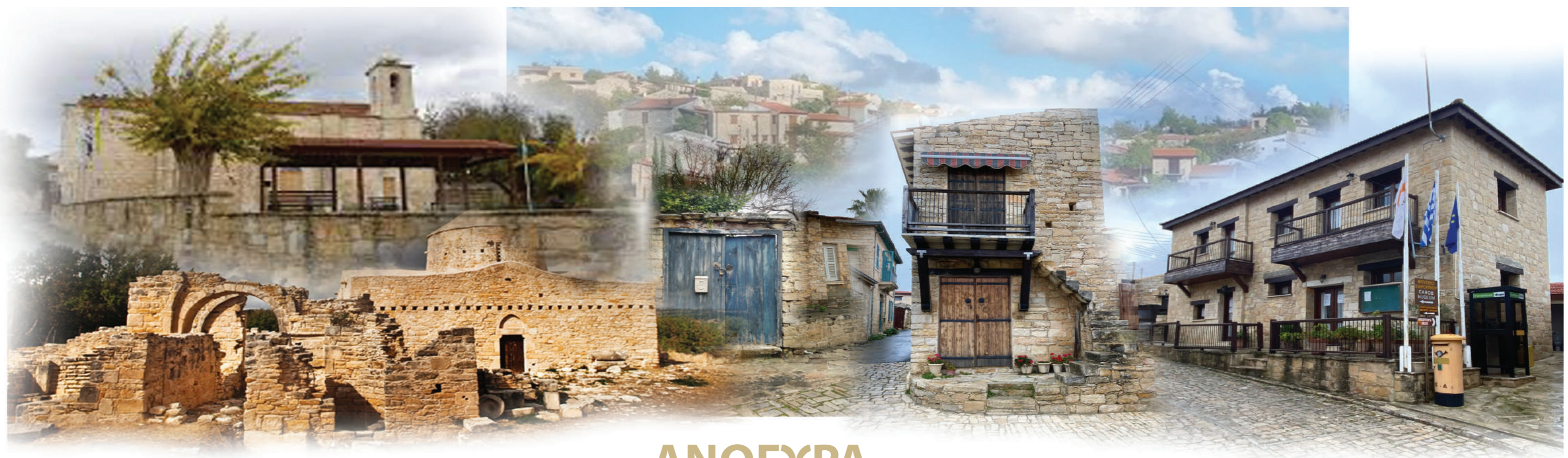

ΑΝΩΓΥΡΑ

ΒΙΒΛΙΟΓΡΑΦΙΑ

- <http://www.thevillagexpress.com/cyprusvillage/profile/173&lang=gr>
- <https://www.visitcyprus.com/index.php/el/discovercyprus/villages/item/432-anogyra-village>
- <https://www.cyprusalive.com/el/village/limassol-anogyra>